

Nodyn Canllawiau Cynllunio Atodol DRAFFT:
Gofynion Parcio Mewn Datblygiadau Newydd (Tachwedd 2013 Mai 2014)

Cynnwys

1. Cyflwyniad	02
2. Statws a Chamau Paratoi	02
3. Cefndir	02
4. Polisi	03
5. Safonau Parcio	04
6. Parthau Parcio	05
6.1 Parth Parcio 1	05
6.2 Parth Parcio 2	09
7. Mynediad i bobl anabl	12
8. Safonau parcio beiciau	14
9. Safonau parcio beiciau modur	16
10. Tirweddu	17
11. Cysylltiadau / Ffynonellau	18

Atodiadau

Ffigurau

Ffigwr 1	Dulliau eraill o drefnu mannau parcio i bobl anabl	14
----------	--	----

1 Cyflwyniad

- 1.1 Mae'r nodyn hwn yn un o gyfres o Nodiadau Canllawiau Cynllunio Atodol (SPGs) sy'n atodi'r cynllun datblygu gyda'r nod o wella'r broses ar gyfer datblygiadau newydd ynghyd â'u dyluniad a'u hansawdd. Bwriad y nodiadau yw cynnig canllawiau mwy manwl a fydd yn cynorthwyo'r cyhoedd, Aelodau'r Cyngor a swyddogion mewn trafodaethau cyn cyflwyno ceisiadau cynllunio a chynorthwyo swyddogion ac Aelodau wrth benderfynu ceisiadau cynllunio.

2 Statws a champau paratoi

- 2.1 Nid yw nodiadau SPG y Cyngor yn rhan o'r cynllun datblygu a fabwysiadwyd. Mae Llywodraeth Cymru wedi cadarnhau, ar ôl ymgynghoriad cyhoeddus a chymeradwyaeth gan yr Awdurdod Cynllunio Lleol (ACLI), y gellir trin SPG fel ystyriaeth gynllunio berthnasol pan fo ACLI, Arolygwyr Cynllunio a Llywodraeth Cymru yn penderfynu ceisiadau cynllunio ac apeliadau. ~~Cymeradwywyd y ddogfen SPG hon yn ffurfiol ar gyfer ymgynghori gan Bwyllgor Cynllunio Cyngor Sir Ddinbych ar 22.01.2014.~~ **Mabwysiadwyd y briff datblygu safle yma'n ffurfiol gan Bwyllgor Cynllunio Cyngor Sir Ddinbych ar XXXX.**
- 2.2 Paratowyd y nodyn hwn yn unol â chanllawiau a gynhwysir yn Argraffiad 5 6 o Bolisi Cynllunio Cymru (~~Tachwedd 2012~~ **Chwefror 2014**), Nodyn Cyngor Technegol (NCT) 18: Trafnidiaeth, a Chynlluniau Datblygu Lleol Cymru (Llywodraeth Cymru 2005).

3 Cefndir

- 3.1 Mae argaeledd lle i parcio yn elfen allweddol wrth reoli defnydd ceir ac yn ddyllanwad mawr ar ddewis dull cludiant. Mae lle parcio hefyd yn medru mynd a llawer o le mewn datblygiadau gan leihau dwysedd. Mae dyluniad a chynllunio gwael mewn meysydd parcio yn medru ei gwneud yn anoddach darparu cysylltiadau cerdded, beicio a chludiant cyhoeddus effeithiol.
- 3.2 Mae Llywodraeth Cymru (LIC) yn ymroddedig i weithredu egwyddorion datblygu cynaliadwy mewn polisiau cynllunio ac felly, mewn datblygiadau newydd gyda dyluniad o ansawdd uchel. Cynghorir awdurdodau cynllunio lleol i sicrhau bod datblygiadau newydd yn cynnwys cyfleustrerau i hyrwyddo cludiant cynaliadwy. Dylai ymgeiswyr fod yn ymwybodol fod rhaid i ddatblygiadau newydd ddarparu manau diogel ar gyfer parcio beics. Mabwysiadwyd cyfres o safonau ar gyfer gwahanol fathau o ddatblygiad (Adran 8).
- 3.3 Mae'r safonau parcio yn seiliedig ar y ffactorau a ganlyn:
- Cydnabod bod argaeledd parcio yn dylanwadu ar ddewis dull cludiant;
 - Yr angen i leihau dibyniaeth ar y car a hybu dulliau eraill o gludiant;
 - Gwneud y defnydd gorau o'r rhwydwaith cludiant presennol; ac
 - Angen i hybu adfywiad a buddsoddiad yn Sir Ddinbych.
- 3.4 Lle cynigir datblygiadau mawrion (er enghraifft, uned ddiwydiannol fawr,

complex swyddfeydd neu gynllun tai), dylid lleihau darpariaeth parcio ceir a dylid ymgorffori mesurau i leihau ymhellach ddibyniaeth ar deithio gyda char. Dylid manylu ynghylch mesurau o'r fath mewn Cynllun Teithio, a gyhoeddir gan yr ymgeisydd. Mae Cynlluniau Teithio yn cynnig mesurau sy'n hybu dulliau ecogyfeillgar o deithio, yn hytrach na defnyddio'r car. I annog beicio, gall mesurau gynnwys cymhelliant ariannol i feicwyr a darparu cyfleusterau megis manau cawodydd a newid.

3.5 Paratowyd y safonau parcio a nodir yn y ddogfen hon ar sail y dogfennau a ganlyn:

- Cymdeithas Syrfewyr Sirol (Cymru) (CSS Cymru): Safonau Parcio Cymru (2008); lluniwyd y ddogfen ar ran bob un o'r 22 Awdurdod Unedol yng Nghymru ynghyd â'r pedwar consortia cludiant rhanbarthol: Sewta, SWWITCH, Taith a TraCC;
- Yr Adran Drafnidiaeth: Inclusive Mobility (2005); a
- Cyfarwyddyd Cynllunio Ategol Nodyn Rhif 21 Cyngor Sir Ddinbych: Gofynion Parcio Mewn Datblygiadau Newydd (2004), dogfen oedd yn ategu polisi TRA9 y Cynllun Datblygu Unedol 'Parcio a Darpariaeth Gwasanaeth'.

4 Polisi Cynllunio

4.1 Mae'r safonau wedi eu diweddarau i adlewyrchu polisi LIC a'r Cyngor ar gludiant a chynllunio defnydd tir. Cynhwysir polisiâu cenedlaethol a lleol ym Mholisi Cynllunio Cymru (~~Argraffiad 5 – Tachwedd 2012~~ **Rhifyn 6 - Chwefror 2012**), Nodyn Cyngor Technegol (NCT) 18: Trafnidiaeth (2007) a Chynllun Datblygu Lleol Sir Ddinbych 2006 - 2021 (CDLI), a fabwysiadwyd ym Mehefin 2013.

4.2 Yn unol â pholisi cenedlaethol, mae'r cyfiawnhad ar gyfer polisi ASA3 y CDLI yn datgan *“Defnyddir safonau parcio uchaf ledled y Sir i leihau gorddibyniaeth ar y car. Eu pwrpas yw lleihau teithiau unigol mewn ceir a hyrwyddo dulliau trafnidiaeth cynaliadwy.”* Mae'r SPG hwn yn atodi gofynion Polisi ASA3 y CDLI o ran nodi'r safonau parcio i'w gweithredu yn Sir Ddinbych.

4.3 Dylid nodi mai'r safonau mwyaf yw'r safonau a nodir ym mhob categori defnydd tir. Lle na ddarperir y mwyafswm bydd angen i'r datblygwr ddangos graddfa, h.y. amllder a hyd y teithiau i'r safle ac os yw'r galw am fannau parcio fwy na'r ddarpariaeth barcio arfaethedig, sut y bwriedir ymdopi â'r diffyg a geir o ganlyniad.

4.4 Gellir cael canllawiau ychwanegol ar egwyddorion dylunio parcio ar gyfer Gorllewin y Rhyl yng Nghanllawiau Cynllunio Atodol y CDLI (SPG) 03: Gorllewin y Rhyl, a nodir canllawiau pellach ar ofynion penodol ar gyfer bobl anabl yn SPG 08: 'Mynediad i Bawb'. Dylai ymgeiswyr hefyd gyfeirio at Nodyn Cyngor Technegol 12 LIC: Dyluniad (2009) a'r Sefydliad Siartredig Priffyrdd a Chludiant: Manual for Streets 2 (2010) am ganllawiau ar arfer orau mewn perthynas â chynllun a dyluniad.

5 Safonau Parcio

5.1 Mae'r Safonau Parcio yn berthnasol ledled y Sir gyda'r eithriadau a ganlyn:

- Lle byddai gweithredu'r safonau hyn yn achosi problemau diogelwch ffordd neu dagfeydd bydd angen darpariaeth ychwanegol.
- Efallai y bydd achosion pan nad yw datblygiad penodol yn cyfiawnhau'r lefelau parcio a nodwyd. Gall yr Awdurdod ystyried amrywio'r safonau mewn perthynas â natur y datblygiad, lefel is o berchnogaeth ceir mewn ardaloedd trefol a rhai a wasanaethir yn dda gan gludiant cyhoeddus. Dan yr amgylchiadau hyn, bydd asesiad o'r ddarpariaeth barcio a gynigir gyda rhesymau llawn (yn cynnwys meysydd megis cludiant cyhoeddus neu ddarpariaeth barcio presennol) yn destun trafodaeth gyda'r Cyngor.
- Gellir caniatáu amrywiaeth yn wyneb amgylchiadau lleol (e.e. argaeledd a gallu presennol parcio gerllaw a chludiant cyhoeddus). Bydd pob cais cynllunio yn cael ei asesu ar ei haeddiant ei hunan o ran maint, natur, lleoliad, dwysedd, cyflogaeth a nodweddion cynhyrchu traffig y datblygiad arfaethedig. Mae polisïau cynlluniau sy'n ceisio cynnal canol y dref a mannau eraill a ddynodwyd fel prif ganolfannau ar gyfer gweithgareddau datblygu yn y Sir hefyd yn ystyriaethau perthnasol. Mewn rhai achosion, e.e. Ardaloedd Cadwraeth, gellir caniatáu addasu'r safonau er mwyn diogelu amodau'r amgylchedd adeiledig / naturiol.
- Ystyrir cynlluniau tai di-gar blaengar ar eu haeddiant eu hunain.

5.2 Wrth asesu'r gofynion parcio ar gyfer datblygiad penodol, bydd angen i'r Cyngor ystyried nifer o ffactorau sy'n berthnasol i'r datblygiad a'i leoliad. Caiff y rhain eu rhestru isod. Ond dylid nodi bod rhai o'r ffactorau hyn y tu hwnt i reolaeth cynllunio uniongyrchol, e.e.:

- a) Hygyrchedd, a'r gwasanaeth a ddarperir gan, y system drafndiaeth gyhoeddus;
- b) Argaeledd bysiau preifat neu'r graddau o rannu ceir;
- c) Y cyfraneddau cymharol o ddalgyloedd llafur llawn amser / rhan amser / lleol;
- d) Hygyrchedd trwy gerdded a beicio; a
- f) Hygyrchedd, ac argaeledd, mannau parcio ceir cyhoeddus ac/neu breifat yn y cyffiniau.

5.3 Disgwylir fel arfer cyrraedd y safon weithredol llawn ond gellir caniatáu'r safon anweithredol ar gyfer cerbydau gweithwyr ac mewn rhai achosion ar gyfer ymwelwyr. (Gellir cael diffiniad o dermau unigol ynghyd â nodiadau yn Atodiad 1). Lle y bo'n bosibl, bydd gofyn i ddatblygwyr ddarparu'r holl fannau parcio o fewn i gwrtil y safle. Gellir trafod Cytundebau Adran 106 gyda datblygwyr a gall y rhain gynnwys nifer o fesurau i liniaru effaith bosibl y datblygiad ac ymdrin â phryderon.

5.4 Bydd gan ddatblygiadau mawr oblygiadau i batrymau teithio presennol mewn ardal. Gall lleoli cyfleusterau manwerthu, tai, addysg a gwasanaethau iechyd

achosi newid i gyfeiriadau teithiau, amlderau teithio a'r dewis o ddull cludiant. Dylai Asesiad Trafnidiaeth ar gyfer datblygiad arfaethedig gynorthwyo i ragweld goblygiadau ac i ganfod mesurau i wrthweithio'r tebygolrwydd o effeithiau negyddol. Yn yr un modd ag archwiliadau o ddefnyddwyr nad ydynt yn defnyddio cerbydau, dylid ymgorffori casgliadau ac argymhellion asesiad trafndiaeth yn y cais datblygu. Gellir cael gwybodaeth mewn perthynas â gofynion a phroses asesiadau trafndiaeth yn Nodyn Cyngor Technegol (NCT) 18: Trafnidiaeth, Atodiad D.

6 Parthau Parcio

- 6.01 Nodir y safonau parcio ar gyfer dau brif barth parcio sy'n adlewyrchu gwahanol ofynion ar gyfer teithiau unigol mewn car yn ardaloedd trefol a gwledig y Sir, ynghyd ag argaeledd gwasanaethau cludiant cyhoeddus a'r ddarpariaeth o seilwaith.
- 6.02 Diffiniwyd y ddau brif barth a ganlyn mewn perthynas â'r strategaeth ofodol fel y'i nodir yng Nghynllun Datblygu Lleol Sir Ddinbych 2006 - 2021 (CDLI)¹ Mae eu diffiniad gofodol yn seiliedig ar derfynau datblygu (polisi RD1 y CDLI) neu ardaloedd chwilio (polisi BSC6 y CDLI) fel y dangosir ar fapiau cynigion y CDLI.
- 6.03 Rhaid penderfynu ar bob cynnig datblygu ar ei haeddiant ei hun gan gynnwys amgylchiadau lleol fel cludiant cyhoeddus a darpariaethau parcio presennol. Mae geiriad polisi ASA3 y CDLI eisoes yn adlewyrchu'r ymagwedd hon. Fodd bynnag, pe dymunai ymgeiswyr wyro oddi wrth y safonau parcio fel y'u nodir yn y ddogfen hon, oherwydd bod yr asesiad trafndiaeth yn nodi hynny, disgwylir iddynt gyfiawnhau eu hymagwedd yn y Datganiad Dylunio a Mynediad.
- 6.04 Ar adeg ysgrifennu'r ddogfen hon, mae Cyngor Sir Ddinbych wrthi'n adolygu ei bolisi parcio a gorfodaeth a bydd yn ystyried ffactorau fel argaeledd a'r tâl a godir am leoedd parcio ceir oddi ar y stryd, cyfyngiadau parcio ar y stryd a'r strategaeth orfodaeth. Ar ôl eu cadarnhau neu eu mabwysiadu, gellir defnyddio'r canlyniadau a'r canfyddiadau hynny i lywio penderfyniadau o ran gofynion parcio ar gyfer datblygiadau unigol.
- 6.05 Nodir y safonau parcio ar gyfer bobl anabl yn adran 7, ac ar gyfer lleoedd i feics a beiciau modur fe'u ceir yn adrannau 8 a 9 yn y drefn honno.

6.1 Parth Parcio 1

- 6.11 Mae Parth Parcio 1 yn cynnwys trefi'r Rhyl, Prestatyn, Dinbych, Rhuthun, Corwen, Llangollen, Rhuddlan, Boddelwyddan, a Dinas Llanelwy. Amlinellir bob anheddiad yn y categori hwn gan derfyn datblygu (polisi RD1 y CDLI) a ddangosir fel amlinell goch ar fapiau cynigion y CDLI. Yn ogystal, cynhwysir tir cyflogaeth ym Mharc Busnes Llanelwy yn y parth hwn.
- 6.12 Yn Sir Ddinbych, mae pobl leol yn ystyried mai'r trefi hyn a Dinas Llanelwy yw

¹ CDLI Sir Ddinbych (2013), Pennod 5 'Strategaeth Cynllun Datblygu Lleol Sir Dinbych', t.11

eu cyrchfan ar gyfer y mwyafrif o weithgareddau nad oes darpariaeth ar eu cyfer o fewn eu hanheddiad eu hunain. Mae gan yr ardal ystod lawn o weithgareddau adwerthu, meddygfa a nifer o fusnesau masnachol, bob un ohonynt o fewn pellter cerdded. Mae'r dwysedd adeiladu yn uchel gydag ychydig iawn o leoedd parcio ceir preifat.

- 6.13 Ceir rhagor o nodiadau esboniadol mewn perthynas â mathau unigol o ddatblygiad yn Atodiad 2.

Preswyl: Adeiladau Newydd ac Addasiadau			
Y Math o Ddatblygiad	Preswylwyr		Ymwelwyr
Tai a Fflatiau Pwrpas Cyffredinol			
Tai	1 lle ar gyfer pob ystafell wely (uchafbwynt gofynion 3 lle)		1 lle ar gyfer pob 5 uned
Fflatiau	1 lle ar gyfer pob ystafell wely (uchafbwynt gofynion 3 lle)		1 lle ar gyfer pob 5 uned
Addasu tŷ i fod yn ystafelloedd neu fflatiau hunangynwysedig	1 lle ar gyfer pob ystafell wely (uchafbwynt gofynion 3 lle)		1 lle ar gyfer pob 5 uned
Addasu tai i fod yn hostel preswyl	1 lle ar gyfer pob staff preswyl 1 lle ar gyfer bob 3 aelod staff heb fod yn breswyl		Dim
Tai Pwrpas Arbennig			
Aneddiadau human gynwysedig pobl hŷn (heb warden)	1 lle ar gyfer pob 2 - 4 uned		1 lle ar gyfer pob 4 uned
Aneddiadau human gynwysedig pobl hŷn (gyda warden)	1 lle ar gyfer pob 4 uned 1 lle ar gyfer warden 1 lle ar gyfer pob 2 staff atodol		1 lle ar gyfer pob 4 uned
Llety pwrpasol ar gyfer myfyrwyr dan reolaeth Coleg/Prifysgol	1 lle ar gyfer pob 25 gwely ar gyfer gwasanaethau, wardeiniaid a mannau disgyn pobl		1 lle ar gyfer pob 10 gwely (ar gyfer myfyrwyr a/neu ymwelwyr)
Cartrefi preswyl plant/cartrefi ar gyfer pobl hŷn/cartrefi nyrsio	1 lle ar gyfer pob staff preswyl 1 lle ar gyfer 3 staff nad ydynt yn breswyl		1 lle ar gyfer pob 4 uned
Swyddfeydd – Dosbarth Defnydd B1 Busnes, Dosbarth A2 Gwasanaethau Ariannol a Phroffesiynol			
Y Math o Ddatblygiad	Gofynion	Y Math o Ddatblygiad	Gofynion
Swyddfeydd (< 1000m ²)	1 lle i bob 35m ²	Swyddfeydd (> 1000m ²)	1 lle i bob 60m ²
Siopau (gan gynnwys Archfarchnadoedd ac Uwcharchfarchnadoedd)			
Y Math o Ddatblygiad	Gweithredol	Anweithredol	
Siopau (< 200m ²)	1 lle i gerbyd masnachol	1 lle i bob 60m ²	
Siopau ac archfarchnadoedd bychain (201m ² –1000m ²)	2 le i gerbydau masnachol	1 lle i bob 40m ²	
Siopau ac archfarchnadoedd bychain (1,001m ² - 2,000m ²)	3 lle i gerbydau masnachol	1 lle i bob 40m ²	
Archfarchnadoedd ac uwchfarchnadoedd (bwyd yn bennaf) (> 2000m ²)	3 lle i gerbydau masnachol	1 lle i bob 14m ²	

Warysau Adwerthu a Garejys		
Y Math o Ddatblygiad	Gweithredol	Anweithredol
Warysau Adwerthu (heb fod yn fwyd) (nad yw'n DIY) (> 1000m ²)	3 lle i gerbydau masnachol	1 lle i bob 30m ²
Warysau Adwerthu (DIY a Chanolfannau Garddio) (> 1000m ²)	3 lle i gerbydau masnachol	1 lle i bob 20m ²
Cyflenwyr Adeiladwyr (Masnach ac Adwerthu)	3 lle i gerbydau masnachol	1 lle y 80m ² a 10% o arwynebedd y llawr
Warws talu a Chludo (Masnach yn Unig) (>1000m ²)	3 lle i gerbydau masnachol	1 lle i bob 50m ²
Marchnadoedd Awyr Agored ac Arwerthiannau Cist Car	1 lle i bob parcio ar gyfer pob stondin	1 lle y 30m ² o gyfanswm arwynebedd y stondin gan gynnwys yr ardal i gerddwyr symud o gwmpas
Garejys	1 lle car/lorri ar gyfer pob cilfach gwasanaethu car/ lori	2 le car/lori ar gyfer pob bae gwasanaethu
Gorsafoedd Gwasanaethu (egsôsts, MoT, teiars ayb.)	1 lle lori a 20% o'r arwynebedd llawr gros	2 le i gar/lori ar gyfer pob bae gwasanaethu
Gorsafoedd Petrol	1 lle ar gyfer tancer petrol	4 Lle at defnydd atodol (e.e. golchydd ceir awtomatig)
Adeilad Gwerthu Ceir	1 lle ar gyfer cludydd ceir	1 lle ar gyfer pob 50m ² o ardal adwerthu (tu fewn a'r tu allan)
Adeilad Gwerthu Beiciau Modur	1 lle i gerbyd masnachol	1 lle ar gyfer pob 50m ² o ardal adwerthu (y tu fewn a'r tu allan)
Ysgolion Gyrru Hurio Preifat/ Hurio Cerbydau Tacsis Trwyddedig	1.25 lle ar gyfer pob cerbyd sy'n cael ei weithredu	1 lle ar gyfer bob 3 staff atodol
Diwydiant a Warysau Diwydiannol (gan gynnwys Dosbarthiadau Defnydd B2 a B8)		
Y Math o Ddatblygiad	Gweithredol	Anweithredol
Diwydiant Bach (< 100m ²)	1 lle ar gyfer fan	1 lle
Diwydiant Bach (< 235m ²)	1 lle ar gyfer fan	2 le
Diwydiant	gweler y Nodyn*	1 lle i bob 120m ²
Diwydiant Technegol Iawn	gweler y Nodyn*	1 lle i bob 35m ²
Warysau Diwydiannol	gweler y Nodyn*	1 lle i bob 140m ²
Warysau Storio	1 lle masnachol ar gyfer pob 500m ²	Dim
Canolfannau Dosbarthu (< 1,000m ²)	35% yr arwynebedd llawr gros	1 lle i bob 120m ²
Canolfannau Dosbarthu (> 1,000m ²)	25% yr arwynebedd llawr gros	1 lle i bob 120m ²

Nodyn* - Gofynion gweithredol:

Arwynebedd Llawr Gros (m ²)	Lleiafswm (m ²)	Arwynebedd Llawr Gros (m ²)	Lleiafswm (m ²)	Arwynebedd Llawr Gros (m ²)	Lleiafswm (m ²)
100	70	500	100	1,001	150
250	85	1,000	150	2,000	200

Dylid ystyried fod lleiafswm yr ardal weithredol yn 10% o Arwynebedd Llawr Gros sy'n uwch na 2,000m².

Mannau Adloniant		
Y Math o Ddatblygiad	Gweithredol	Anweithredol
Canolfannau Chwarae Plant	1 lle i bob 3 aelod o staff	1 lle i bob 20 m ² o ardal chwarae
Y Math o Ddatblygiad	Gweithredol	Anweithredol
Neuaddau Ymgynnull (Masnachol) e.e. Neuadd Bingo	1 lle i gerbyd masnachol	1 lle i bob 8m ²
Neuaddau Ymgynnull (Cymdeithasol) e.e. Clwb heb Drwydded, Canolfan Gymunedol	1 lle i gerbyd masnachol	1 lle i bob 15m ²
Sinemâu, Theatrau a Chanolfannau Cynhadledd	1 lle i gerbyd masnachol	1 lle i bob 5 sedd
Gwestai a Bwytai		
Y Math o Ddatblygiad	Gweithredol	Anweithredol
Gwestai	1 lle i gerbyd masnachol	1 lle i bob 3 staff amhreswyl ac 1 lle ar gyfer pob ystafell wely
Tafarndai a Chlybiau Trwyddedig	1 lle i gerbyd masnachol	1 lle i bob 3 staff amhreswyl ac 1 lle ar gyfer pob 5m ² o fan cyhoeddus gan gynnwys lle gweini bwyd
Bwytai	1 lle i gerbyd masnachol	1 lle ar gyfer pob 3 staff amhreswyl ac 1 lle ar gyfer pob 7m ² o fan bwyta
Caffis a Bwytai Gyrru Trwodd (gweler y Nodyn*)	1 lle i gerbyd masnachol	lle i bob 3 staff amhreswyl ac 1 lle i bob 14m ² o fan bwyta (neu ran ohoni)
Bwyd Poeth i Fynd Allan	1 lle i gerbyd masnachol	1 lle ar gyfer staff amhreswyl a digon o barcio ar y stryd ar gyfer cwsmeriaid gerllaw
Caffis gyrrwyr lorïau	1 lle i gerbyd masnachol	1 lle i bob 3 staff amhreswyl ac 1 lle i gerbyd masnachol i bob 2 sedd

Nodyn*- Mae'n rhaid i fwytai, gan gynnwys cyfleusterau gyrru trwodd ar gyfer archebu a chasglu bwyd yn y car, gael mynediad ar wahân ar gyfer hyn a darparu o leiaf 6 lle aros.

Sefydliadau Cymunedol		
Y Math o Ddatblygiad	Gweithredol	Anweithredol
Ysbytai*	Cerbydau hanfodol yn ôl y gofyn	2.5 lle ar gyfer pob gwely
Canolfannau Iechyd a Meddygfeydd	1 lle ar gyfer pob ymarferydd	1 lle ar gyfer pob 3 staff atodol a 3 lle ar gyfer pob ymarferydd
Eglwysi a Lleoedd Addoli	1 lle i gerbyd masnachol	1 lle ar gyfer pob 10 sedd neu 1 lle ar gyfer pob 8m ² o ofod gweddio
Capeli Gorffwys	3 lle i gerbyd masnachol	Fel Eglwysi, ac yn y blaen
Parlyrau Angladd	3 lle i gerbyd masnachol	1 lle ar gyfer pob 2 aelod o staff

Canolfannau Hamdden Cyhoeddus	1 lle i gerbyd masnachol	1 lle ar gyfer pob 2 ddefnyddiwr cyfleuster ac 1 lle ar gyfer pob 3 gwylwr
Clybiau Ffitrwydd, Clybiau Hamdden a Chlybiau Chwaraeon**	1 lle i gerbyd masnachol	1 lle ar gyfer 2 ddefnyddiwr y cyfleuster
Marinas	1 lle i gar a threlar	1 lle ar gyfer pob angorfa
Llyfrgelloedd	1 lle i gerbyd masnachol	1 lle ar gyfer pob 45m ²

* - Bydd lefel y ddarpariaeth hon yn briodol ar gyfer ysbytai dwys ac ysbytai cymdogaeth. Bydd lefel ddarpariaeth is yn dderbyniol ar gyfer pob math o ysbyty arall.

** - Rhaid asesu cyfleusterau bar adeilad clwb ac adnoddau bwyty ar wahân bob amser.

Sefydliadau Addysgol		
Y Math o Ddatblygiad	Gweithredol	Anweithredol
Meithrinfeydd Dydd a Creches (adeilad newydd)	1 lle i gerbyd masnachol	1 lle ar gyfer pob 2 staff amser llawn
Meithrinfeydd Dydd a Creches (eiddo wedi ei addasu)	Wedi ei gynnwys yn y gofyniad anweithredol	1 lle ar gyfer pob 2 staff amser llawn
Ysgolion Meithrin/Babanod/Cynradd	1 lle i gerbyd masnachol	1 lle ar gyfer pob athro a 3 lle i ymwelwyr, parcio bysiau yn ôl y gofyn
Ysgolion Uwchradd	1 lle i gerbyd masnachol	1 lle ar gyfer pob athro, 1 lle ar gyfer pob 2 staff atodol, 1 lle ar gyfer pob 20 myfyriwr 17 oed + a 3 lle i ymwelwyr. Parcio bysiau yn ôl y gofyn.
Colegau Addysg Bellach/Uwch	1 lle i gerbyd masnachol	1 lle ar gyfer pob athro, 1 lle ar gyfer pob 2 staff atodol, 1 lle ar gyfer pob 8 myfyriwr a 5 lle i ymwelwyr

6.2 Parth Parcio 2

6.21 Mae Parth Parcio 2 yn cynnwys bob anheddiad yn ardaloedd cefn gwlad Sir Ddinbych, h.y. pentrefi, pentrefannau ac adeiladau unigol mewn cefn gwlad agored. Ac eithrio adeiladau mewn cefn gwlad agored, mae'r aneddiadau hyn naill ai wedi'u hamlinellu gan derfyn datblygu (polisi RD1 y CDLI) neu ardal chwilio (polisi BSC6 y CDLI) ar fapiau cynigion y CDLI.

6.22 Efallai bod gan yr aneddiadau hyn nifer fechan o gyfleusterau lleol o fewn pellter cerdded. Mae angen teithio yn defnyddio moduron ar gyfer y mwyafrif o deithiau. Mae amlder y gwasanaethau cyhoeddus yn llai nag un yr awr a hynny ddim ond i un ganolfan leol. Efallai nad oes prinder o dir ar gyfer darpariaeth barcio o fewn y safle ond mae'r system briffyrdd gyfagos yn cynnig ychydig o gyfleoedd i barcio ceir.

6.23 Ceir nodiadau ar gyfer y gwahanol fathau o ddatblygiad yn Atodiad 2.

Preswyl: Adeiladau Newydd ac Addasiadau			
Y Math o Ddatblygiad	Preswylwyr	Ymwelwyr	
- fel y diffinnir ar gyfer Parth Parcio 1 -			
Swyddfeydd – Dosbarth Defnydd B1 Busnes, Dosbarth A2 Gwasanaethau Ariannol a Phroffesiynol			
Datblygiad	Gofynion	Datblygiad	Gofynion
Swyddfeydd (< 1000m ²)	1 lle i bob 25m ²	Swyddfeydd (> 1000m ²)	1 lle i bob 40m ²
Siopau (gan gynnwys Archfarchnadoedd ac Uwchfarchnadoedd)			
Y Math o Ddatblygiad	Gweithredol	Anweithredol	
Siopau (< 200m ²)	1 lle i gerbyd masnachol	1 lle i bob 60m ²	
Siopau ac archfarchnadoedd bychain (201m ² - 1,000m ²)	2 le i gerbydau masnachol	1 lle i bob 20m ²	
Warysau Adwerthu a Garejys			
Y Math o Ddatblygiad	Gweithredol	Anweithredol	
Cyflenwyr Adeiladwyr (Masnach ac Adwerthu)	3 lle i gerbydau masnachol	1 lle i bob 80m ² a 10% o'r arwynebedd llawr gros	
Marchnadoedd Awyr Agored ac Arwerthiannau Cist Car	1 lle i bob parcio ar gyfer pob stondin	1 lle y 30m ² o gyfanswm arwynebedd y stondin gan gynnwys yr ardal i gerddwyr symud o gwmpas	
Garejys	1 lle car/lorri ar gyfer pob cilfach gwasanaethu car/lori	2 le car/lori ar gyfer pob bae gwasanaethu	
Gorsafoedd Gwasanaethu (egsôsts, MoT, teiars ayyb)	1 lle lori a 20% o'r arwynebedd llawr gros	2 le car/lori ar gyfer pob bae gwasanaethu	
Gorsafoedd Petrol	1 lle ar gyfer tancer petrol	4 Lle at ddefnydd atodol (e.e. golchydd ceir awtomatig)	
Adeilad Gwerthu Ceir	1 lle ar gyfer cludydd ceir	1 lle ar gyfer pob 50m ² o ardal adwerthu (tu fewn a'r tu allan)	
Adeilad Gwerthu Beiciau Modur	1 lle i gerbyd masnachol	1 lle ar gyfer pob 50m ² o ardal adwerthu (y tu fewn a'r tu allan)	
Ysgolion Gyrru Hurio Preifat/Hurio Cerbydau Tacsis Trwyddedig	1.25 lle ar gyfer pob cerbyd sy'n cael ei weithredu	1 lle ar gyfer bob 3 staff atodol	
Diwydiant a Warysau Diwydiannol (gan gynnwys Dosbarthiadau Defnydd B2 a B8)			
Y Math o Ddatblygiad	Gweithredol	Anweithredol	
Diwydiant Bach (< 100m ²)	1 lle ar gyfer fan	1 lle	
Diwydiant Bach (< 235m ²)	1 lle ar gyfer fan	2 le	
Diwydiant	gweler y Nodyn*	1 lle i bob 120m ²	
Warysau Diwydiannol	gweler y Nodyn*	1 lle i bob 140m ²	
Warysau Storio	1 lle masnachol ar gyfer bob 500m ²	Dim	

Nodyn* - Gofynion gweithredol:

Arwynebedd Llawr Gros (m ²)	Lleiafswm (m ²)	Arwynebedd Llawr Gros (m ²)	Lleiafswm (m ²)	Arwynebedd Llawr Gros (m ²)	Lleiafswm (m ²)
100	70	500	100	1,001	150
250	85	1,000	150	2,000	200

Dylid ystyried fod lleiafswm yr ardal weithredol yn 10% o Arwynebedd Llawr Gros sy'n uwch na 2,000m².

Mannau Adloniant		
Y Math o Ddatblygiad	Gweithredol	Anweithredol
Canolfannau Chwarae Plant	1 lle i bob 3 aelod o staff	1 lle i bob 15m ² o ardal chwarae
Neuaddau Ymgynnull (Masnachol) e.e. Neuadd Bingo	1 lle i gerbyd masnachol	1 lle i bob 8m ²
Neuaddau Ymgynnull (Cymdeithasol) e.e. Clwb heb Drwydded, Canolfan Gymunedol	1 lle i gerbyd masnachol	1 lle i bob 10m ²

Gwestai a Bwytai

Y Math o Ddatblygiad	Gweithredol	Anweithredol
Gwestai	1 lle i gerbyd masnachol	1 lle i bob 3 staff amhreswyl ac 1 lle ar gyfer pob ystafell wely
Tafarndai a Chlybiau Trwyddedig	1 lle i gerbyd masnachol	1 lle i bob 3 staff amhreswyl ac 1 lle ar gyfer pob 3m ² o fan cyhoeddus gan gynnwys lle gweini bwyd
Y Math o Ddatblygiad	Gweithredol	Anweithredol
Bwytai	1 lle i gerbyd masnachol	1 lle ar gyfer pob 3 staff amhreswyl ac 1 lle ar gyfer pob 7m ² o fan bwyta
Caffis a Bwytai Gyrru Trwodd (gweler y Nodyn*)	1 lle i gerbyd masnachol	1 lle i bob 3 staff amhreswyl ac 1 lle i bob 14m ² o fan bwyta (neu ran ohoni)
Bwyd Poeth i Fynd Allan	1 lle i gerbyd masnachol	1 lle ar gyfer staff amhreswyl a digon o barcio ar y stryd ar gyfer cwsmeriaid gerllaw
Caffis gyrrwyr lorïau	1 lle i gerbyd masnachol	1 lle i bob 3 staff amhreswyl ac 1 lle i gerbyd masnachol i bob 2 sedd

Nodyn* - Mae'n rhaid i fwytai, gan gynnwys cyfleusterau gyrru trwodd ar gyfer archebu a chasglu bwyd yn y car, gael mynediad ar wahân ar gyfer hyn a darparu o leiaf 6 lle aros.

Sefydliadau Cymunedol

Y Math o Ddatblygiad	Gweithredol	Anweithredol
- fel y diffinnir ar gyfer Parth Parcio 1 -		

Sefydliadau Addysgol

Y Math o Ddatblygiad	Gweithredol	Anweithredol
Meithrinfeydd Dydd a Creches (adeilad newydd)	1 lle i gerbyd masnachol	1 lle ar gyfer pob 2 staff amser Llawn
Meithrinfeydd Dydd a Creches (eiddo wedi ei addasu)	Wedi ei gynnwys yn y gofyniad anweithredol	1 lle ar gyfer pob 2 staff amser Llawn
Ysgolion Meithrin/Babanod/Cynradd	1 lle i gerbyd masnachol	1 lle ar gyfer pob athro, 1 lle ar gyfer pob 2 staff atodol a 3 lle i ymwelwyr,
Ysgolion Uwchradd	1 lle i gerbyd masnachol	1 lle ar gyfer pob athro, 1 lle ar gyfer pob 2 staff atodol, 1 lle ar gyfer pob 10 myfyriwr 17 oed + a 3 lle i ymwelwyr. Parcio bysiau yn ôl y gofyn.
Colegau Addysg Bellach/Uwch	1 lle i gerbyd masnachol	1 lle ar gyfer pob athro, 1 lle ar gyfer pob 2 staff atodol, 1 lle ar gyfer pob 5 myfyriwr a 5 lle i ymwelwyr

7 Mynediad i bobl anabl

- 7.1 Mae Deddf Cydraddoldeb 2010 yn diogelu pobl rhag gwahaniaethu yn y gweithle ac yn y gymdeithas ehangach. Bellach, mae rhaid i bob adeilad cyhoeddus fod yn hygyrch i bobl anabl ynghyd â darparu cyfleusterau ar gyfer bobl anabl. Yn ogystal, mae gofynion y Ddeddf hefyd yn berthnasol i ystod eang o adeiladau, gan gynnwys swyddfeydd, siopau, canolfannau hamdden, neuaddau eglwys a chyfleusterau addysg. Gellir cael rhagor o wybodaeth a chyfarwyddyd yn y ddogfen 'Inclusive Mobility' a gyhoeddwyd gan yr Adran Drafnidiaeth yn 2005.
- 7.2 Mae'n rhaid i ddatblygwyr roi ystyriaeth briodol i'r agweddau a ganlyn, sy'n bwysig i bobl anabl.
- A. Arwyddo llwybrau cerddwyr – ar ôl sefydlu'r lleoliad mwyaf cyfleus ar gyfer parcio cerbydau pobl anabl, mae'n hanfodol fod gan ddatblygwyr gynllun gosod arwyddion clir i ddangos y mynedfeydd priodol ar gyfer pobl anabl ac yna'i weithredu.
 - B. Dylai graddiant unrhyw ramp fod cyn lleied ag y bo modd. Darperir rhagor o gyfarwyddyd yn Rheoliadau Adeiladu 2000 (fel y'i diwygiwyd) Rhan M ac yn 'Accessibility By Design - A Standard Guide' a gyhoeddwyd gan Reolaeth Adeiladu Awdurdodau Lleol Cymru. Dylai datblygwyr ystyried yn ofalus iawn lefelau manau parcio a lefelau llawr gorffenedig perthnasol yn ystod cam cynnar eu cynllunio, fel bod llwybr gwastad neu bron a bod yn wastad (llai na 5% fyddai orau) ar gael rhwng y lle parcio a'r adeilad, os yw hynny'n bosibl.
 - C. Mae'r anhawster a achosir i bobl anabl gael mynediad i adeilad wedi ei gynnwys yn 'Inclusive Mobility' ond gall oedi wrth agor drysau ac yn y blaen achosi annifyrrwch mawr ac felly dylai'r datblygwr ystyried gosod canopi wedi'i ddylunio ar gyfer defnydd pobl anabl dros fynedfeydd.
- 7.3 Ar gyfer bobl ag anabledau, argymhellir fod y lleoedd parcio wedi eu lleoli yn briodol, o fewn 50 metr o'r cyfleuster sy'n cael ei wasanaethu gan y maes parcio fyddai orau, a'u bod yn ddigonol o ran eu maint a'u nifer.
- 7.4 Y cymesurau a argymhellir ar gyfer lleoedd deiliaid Bathodyn Glas yw:
- Ar gyfer meysydd parcio yn gysylltiedig ag eiddo cyflogaeth presennol: 2% o gyfanswm niferoedd parcio, gydag o leiaf un lle parcio.
 - Ar gyfer meysydd parcio yn gysylltiedig ag eiddo cyflogaeth newydd: Dylid dynodi 5% o gyfanswm nifer lleoedd yn y meysydd parcio (i gynnwys gweithwyr ac ymwelwyr)
 - Ar gyfer meysydd parcio yn gysylltiedig â manau siopa, hamdden neu gyfleusterau adloniant a manau ar agor i'r cyhoedd: Dylid dynodi 6% o gyfanswm nifer y lleoedd parcio (i gynnwys gweithwyr ac ymwelwyr)

- Ar gyfer meysydd parcio sy'n gysylltiedig â gorsafoedd rheilffordd:
O leiaf un lle parcio ar gyfer pob gweithiwr rheilffordd sy'n yrrwr anabl ynghyd â:
 - Ar gyfer maes parcio a llai nag 20 lle, un lle ar gyfer pobl anabl
 - Ar gyfer maes parcio gyda 20 i 60 lle parcio, dau lle ar gyfer pobl anabl
 - Ar gyfer maes parcio gyda 61 to 200 lle, tri lle ar gyfer pobl anabl
 - Ar gyfer maes parcio gyda mwy na 200 o leoedd, 4% o gyfanswm nifer y lleoedd parcio a phedwar lle ar gyfer pobl anabl yn ychwanegol at hynny.

7.5 **Nodiadau mewn perthynas â'r safonau parcio ar gyfer modurwyr anabl**

- Os mai dim ond 1 lle sydd ei angen fel rhan o gyfanswm y ddarpariaeth barcio weithredol neu anweithredol, rhaid i'r cynllun gydymffurfio â'r gofynion ar gyfer parcio i fodurwyr anabl (gweler Atodiad 3).
- Cynhwysir nifer y lleoedd parcio sydd eu hangen ar gyfer gweithwyr anabl yng nghyfanswm y nifer sy'n ofynnol ar gyfer parcio anweithredol. Fodd bynnag, rhaid darparu o leiaf un lle parcio ar gyfer pobl anabl.
- Os nad oes gofyn am leoedd parcio anweithredol, bydd y Cyngor yn annog datblygwyr i ddarparu man disgyn ar gyfer pobl anabl ar dir cadarn a gwastad, yn agos i brif fynedfa'r adeilad.

7.6 Dylid marcio cilfachau parcio oddi ar y stryd ar gyfer pobl anabl, â llinellau melyn a symbol cadair olwyn melyn yn y lle parcio. Dylid gosod arwydd, neu arwyddion, wrth fynedfa'r maes parcio i gyfeirio modurwyr anabl i leoedd parcio penodol, a fydd, os nad yw'n faes parcio dan do, hefyd yn arwyddion uwch ar ben y cilfachau parcio wedi eu neilltuo. Dylai arwyddion y tu mewn i'r maes parcio ddangos y ffordd fwyaf cyfleus i'r cyfleusterau sy'n cael eu gwasanaethu gan y maes parcio, a'r pellter at y cyfleusterau hynny. Dylai'r marciau gydymffurfio â Safon Prydain BS8300:2001 'Design of buildings and their approaches to meet the needs of disabled people - Code of Practice'

7.7 Dylid marcio cilfachau parcio pobl anabl ar y stryd gan arwyddion a'u marcio gan gydymffurfio'n llawn â Rheoliadau Arwyddion Traffig a Chyfarwyddiadau Cyffredinol (1994). Dylai pob cilfach fod ag arwydd wedi ei godi ar ben y gilfach is sicrhau petai dail neu eira yn cuddio marciau'r ffordd, bod pwrpas y gilfach yn amlwg o hyd.

Ffigwr 1 Dulliau gwahanol o drefnu lleoedd parcio i'r anabl

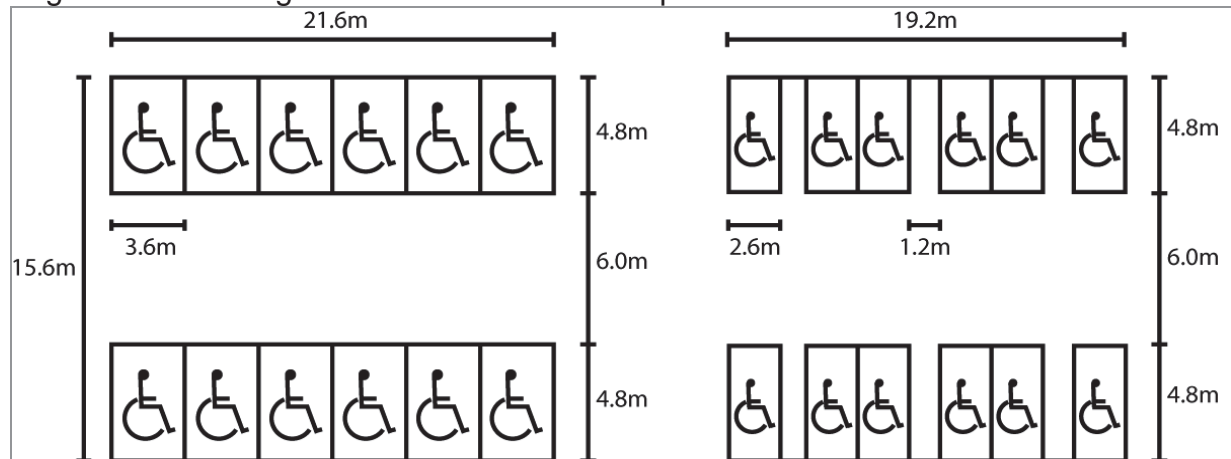

8 Safonau parcio ar gyfer beics

- 8.1 Dylid gosod lleoedd parcio beiciau mewn man diogel a chyfleus. Dylid gofalu nad yw'r cyfleusterau parcio beiciau wedi'u gosod mewn man lle gallant rwystro cerddwyr, pobl anabl ac yn enwedig pobl â nam ar eu golwg. Dylid gosod arwyddion priodol i ddangos lleoliad parcio tymor byr ar gyfer beiciau.
- 8.2 Oherwydd diogelwch, dylid lleoli cyfleusterau parcio beiciau mewn ardaloedd sy'n weladwy ac felly'n caniatáu goruchwyllo anffurfiol. Mewn rhai amgylchiadau efallai bydd angen gwella hyn trwy ddefnyddio teledu cylch caeedig neu gamau diogelwch eraill.
- 8.3 Dyluniad cyfleusterau parcio beiciau. Standiau Sheffield (bariau dur siâp n wedi eu gyrru i mewn i'r ddaear) yw'r gorau ar gyfer parcio tymor byr. Dylent fod:
- yn 750mm o ran uchder, yn 700mm o ran hyd ac o leiaf 250mm i mewn i'r ddaear;
 - rhaid cael o leiaf 800mm rhyngddynt;
 - wedi eu gorchuddio â phowdr polyester, wedi ei liwio i gyd-fynd â dodrefn stryd neu adeiladau presennol (neu, fel arall, wedi'u peintio'n ddu), ac
 - wedi eu gwarchod rhag yr elfennau gan fur, lloches neu ganopi.
- 8.4 Gellir hefyd defnyddio dolennau wedi eu gosod mewn waliau ac adeiladau, mewn mannau lle mae lle yn brin a lle na ellir cynnwys standiau Sheffield. Dylid doddi'r rhain bob 1.8m a 750mm uwchben lefel y ddaear.
- 8.5 Dylai pob datblygiad preswyl fod yn hygyrch i feiciau a dylid ystyried lleoedd cadw beiciau wrth ddylunio anheddau. Mewn amgylchiadau priodol, efallai gellir darparu cyfleusterau cymunedol cyfleus. Mae canllawiau ar y pwnc hwn ar gael yn y Llawlyfr Strydoedd.
- 8.6 Mae clystyrau bychain o gyfleusterau parcio beic yn well na chompownd mawr canolog. Dylid lleoli'r holl standiau fel nad ydych yn rhwystro neu'n peryglu cerddwyr, yn enwedig cerddwyr dall neu gyda nam ar eu golwg a defnyddwyr cadeiriau olwyn. Efallai bydd angen bolardiau wedi eu peintio

gyda streipiau i roddi amddiffyniad ychwanegol yn hyn o beth. Efallai hefyd y bydd angen amgáu mannau parcio beiciau gyda marciau cyffyrddadwy.

- 8.7 Ni ddylai cyfleusterau parcio beiciau niweidio trefwedd na thirwedd yr ardal. Mewn Ardaloedd Cadwraeth a ger Adeiladau Rhestredig, dylid talu sylw arbennig i osod, dylunio a deunyddiau a ddefnyddir ar gyfer y cyfleusterau parcio. Bydd mesurau sy'n tynnu oddi wrth gymeriad neu leoliad Adeilad Rhestredig neu sy'n niweidio cymeriad Ardal Gadwraeth yn cael eu gwrthwynebu.
- 8.8 Mae canllawiau pellach ar ddylunio mannau parcio beiciau ar gael yn Nhaflen yr Adran Gludiant: "Traffic Advisory Leaflet 5/02 "Key Elements of Cycle Parking" ac ar Daflen Wybodaeth Sustrans FF37 "Cycle Parking".
- 8.9 Ar gyfer gweithredu'r safonau a ganlyn, tybir mai dimensiwn nodweddiadol beic yw 1.8m x 0.6m. Nid oes unrhyw wahaniaeth rhwng y gwahanol barthau parcio. Dylid darparu o leiaf 1 lle ar gyfer bob math o ddatblygiad.

8.10 Safonau Lleiaf Parcio Beiciau

Mathau o Ddefnydd Tir	Nifer y Mannau sy'n Ofynnol
Siopau	
Siopau hwylustod bychain	1 i bob 100m ² (neu ran ohono)
Archfarchnadoedd bwyd	1 i bob 150m ² (neu ran ohono)
Adwerthu difwyd	1 i bob 200m ² (neu ran ohono)
Banciau, cymdeithasau adeiladau, siopau betio	1 i bob 60m ² (neu ran ohono)
Allfannau bwyd a diod	1 i bob 60m ² (neu ran ohono)
Defnyddiau Diwydiannol	
Swyddfeydd gweinyddol, ymchwil a defnydd datblygu	1 i bob 350m ² (neu ran ohono)
Defnyddiau diwydiannol cyffredinol	1 i bob 500m ² (neu ran ohono)
Defnydd storio a dosbarthu	1 i bob 1,000m ² (neu ran ohono)
Defnyddiau Preswyl	
Gwestai a thai aros	1 i bob 10 gwely ar gyfer gwesteion
Cartrefi gofal preswyl, cartrefi nyrsio ac ysbytai	1 i bob 10 gweithiwr
Ysgolion preswyl, colegau preswyl a chanolfannau hyfforddi preswyl	1 i bob 10 gweithiwr ac 1 i bob 5 myfyriwr
Tai annedd	Dim safon benodol. Fodd bynnag, efallai y bydd angen mannau parcio beiciau cyffredin hwylus a diogel dan amgylchiadau priodol (e.e. datblygiadau dwysedd uwch gyda lle parcio ceir cyfyngus, neu ddim darpariaeth o'r fath).
Defnyddiau Cymunedol	
Ysgolion cynradd ac uwchradd	4 i bob ystafell ddosbarth
Colegau chweched dosbarth ac Addysg Bellach	1 i bob 35m ²
Canolfannau meddygol ac iechyd	2 i bob ystafell ymgynghori
Defnyddiau Hamdden	
Orielau celf, amgueddfeydd a llyfrgelloedd	1 i bob 150m ²
Sinemâu, canolfannau hamdden, neuaddau bingo, neuaddau cyngerdd	1 i bob 75m ²

9 Safonau parcio beiciau modur

- 9.1 Dylid lleoli manau parcio beiciau modur mewn man diogel a chyfleus lle nad yw cerbydau eraill yn gallu dod ar draws na rhwystro'r ardal barcio beiciau modur.
- 9.2 Mae beiciau modur yn tueddu i gael eu dwyn. Felly dylid lleoli parciau beiciau modur mewn ardaloedd sy'n weladwy oherwydd rhesymau diogelwch, ac felly'n caniatáu eu goruchwyllo'n anffurfiol. Dylid osgoi waliau uchel o'u cwrmpas a llwyni oherwydd gallant fod yn orchudd ar gyfer lladron. Mewn rhai amgylchiadau efallai bydd angen teledu cylch caeedig neu gamau diogelwch eraill. Dylid lleoli'r cyfleusterau hyn lle ni ellir defnyddio cerbydau mwy, fel faniau, i ddwyn beiciau modur.
- 9.3 Mae'n rhaid darparu manau angori cadarn i gloi'r beiciau modur, ond mae'n rhaid eu dylunio fel eu bod yn gallu cymryd ystod eang o faint olwynion beiciau modur, ond ddim yn galluogi lladron i'w lefro'n hawdd na defnyddio torwyr bolltau nac offer arall a fydd yn cael ei ddefnyddio i'w dwyn. Dylid gofalu hefyd nad yw'r cyfleusterau cloi yn creu perygl baglu i gerddwyr, pobl anabl ac yn enwedig i bobl â nam ar eu golwg.
- 9.4 Byddai parcio dan do ar gyfer beiciau modur o fudd i'r beicwyr, yn enwedig ar gyfer parcio tymor hir, yn ogystal â chyflenwad o finiau sbwriel cyfleus oherwydd ychydig o le sydd gan y beicwyr i gario eitemau ychwanegol. Mae hefyd yn bwysig ystyried darparu loceri i gadw dillad a helmedau amddiffynnol y beicwyr.
- 9.5 Mae hyd beiciau modur yn gyffredinol yn llai wrth eu parcio, oherwydd bydd yr olwyn blaen y cael ei throï i'w safle cloi. Mae'r hyd a lled effeithiol yn amrywio rhwng oddeutu 1600mm i 2300mm (hyd) a 650mm i 900mm (lled). Argymhellir 2.8m x 1.3m fel maint cilfach .
- 9.6 Ystyriaeth ychwanegol yw beicwyr anabl. Awgrymir darparu ar gyfer beicwyr anabl trwy ddarparu cilfachau wedi eu marcio'n benodol, neu gilfachau mwy. Bydd unrhyw feiciwr gyda symudedd llai a gwannach yn cael budd o le ychwanegol i osod eu hunain wrth ochr eu beiciau wrth droi neu wrth fynd arno.
- 9.7 Ni ddylid wynebu cilfachau parcio beiciau modur gyda defnyddiau bitwmen oherwydd mae'n gallu toddi mewn tywydd poeth, gan achosi i le'r beic modur suddo a'r beic i droi drosodd. Byddai arwynebeddau concrit yn osgoi'r broblem hon. Mae canllawiau pellach i'w cael yn y Llawlyfr Strydoedd.
- 9.8 Nid oes unrhyw wahaniaethu rhwng gwahanol barthau parcio o ran gofynion parcio beiciau modur mewn datblygiadau newydd. Os nad oes unrhyw ofyn am y ddarpariaeth ar gyfer parcio ceir ni fydd angen lleoedd i barcio beiciau modur ychwaith.

Y Math o Ddatblygiad	Darpariaeth Parcio Beiciau Modur
Pob dosbarth datblygiad	5% o ddarpariaeth parcio ceir

10 Tirweddu

- 10.1 Dylid defnyddio planhigion mewn maes parcio i dorri ar undonedd yr ardal palmant ac er mwyn diffinio neu guddio cilfachau parcio, ac i ddarparu nodweddion gweledol. Ystyrir bod tirweddu yn rhan hanfodol o ddylunio ardaloedd parcio ac nid rhywbeth wedi ei ychwanegu ar ôl hynny. Dylai glaswellt, planhigion gorchuddio tir, llwyni a choed sy'n cael eu defnyddio mewn meysydd parcio allu gwrthsefyll llygredd ac ni ddefnyddio coed gyda chwymp dail mawr na ffrwythau na changhennau sydd yn syrthio. Dylid osgoi y rhan fwyaf o rywogaethau pisgwydden, gwallt y forwyn a chastanwydden. Dylid gofalu nad yw'r plannu yn cuddio gweledd ar gyffyrdd nac yn amharu ar warchod y safle.
- 10.2 Dylai'r planhigion gyd-fynd â chymeriad lleol a'i lystyfiant gan ddefnyddio rhywogaethau brodorol yn ogystal â rhywogaethau addurniadol. Dylid hefyd ystyried beth fydd uchder a lled y planhigion mewn blynyddoedd a sut fyddant yn effeithio ar strwythurau gerllaw. Dylid osgoi defnyddio planhigion lle bydd sbwriel yn casglu ynddynt a dylid ystyried sut i'w cynnal yn y dyfodol.
- 10.3 Mae canllaw defnyddiol ar gyfer dewis rywogaethau ar gael ar wefan a luniwyd gan y Horticultural Trades Association ynghyd â'r Landscape Institute yn www.plantspec.org.uk.
- 10.4 Mewn rhai amgylchiadau, efallai bydd tirlunio caled yn fwy priodol er enghraifft blociau concrit, briciau, slabiau palmentydd a cherrig bychain. Mae dewis helaeth o ddefnyddiau wynebu ar gael ar gyfer meysydd parcio. Mae dewis pa un i ddefnyddio mewn sefyllfa benodol yn dibynnu ar ddwysedd y defnydd a ddisgwylir, sut fydd y maes parcio'n edrych a faint o arian sydd ar gael ar gyfer gosod a chynnal a chadw.
- 10.5 Dylai dylunio a thirweddu meysydd parcio ystyried y cyngor yng nghanllawiau asesu cynllun parcio diogelach 'Park Mark' y Gymdeithas Prif Swyddogion Heddlu, yn ogystal â gofynion mwy cyffredinol Polisi Cynllunio Cymru a'r Nodyn Canllawiau Technegol 12: Dylunio (TAN12).

11 **Cysylltiadau / Ffynonellau**

Tîm Rheolaeth Datblygu a
Chydymffurfio Cynllunio
Cyngor Sir Ddinbych
Caledfryn
Ffordd y Ffair
Dinbych
LL16 3RJ

Ffôn: 01824 706727
Ebost: planning@denbighshire.gov.uk

Tîm Polisi Cynllunio a Gwarchod y
Cyhoedd Cyngor Sir Ddinbych
Caledfryn
Ffordd y Ffair
Dinbych
LL16 3RJ

Ffôn: 01824 706916
Ebost: ldp@denbighshire.gov.uk

CSS Cymru – Cymdeithas Syrfewyr Sirol Cymru: Safonau Parcio Cymru 2008

Cynllun Datblygu Lleol Sir Ddinbych 2006 – 2021, thema CDLI: Cyflawni Mynediad Hygyrch, mabwysiadwyd yn 2013

Cynllun Datblygu Unedol Sir Ddinbych 1996 – 2011, Cyfarwyddyd Cynllunio Ategol Nodyn 21: Gofynion Parcio Mewn Datblygiadau Newydd, 2004

Yr Adran Drafnidiaeth: Inclusive Mobility (2005)

Llywodraeth Cymru, ~~Polisi Cynllunio Cymru (Argraffiad 5), Tachwedd 2012~~
Polisi Cynllunio Cymru (Rhifyn 6), Chwefror 2014

Atodiad 1 - Diffiniadau

- A1.1 *Lle Parcio Gweithredol* - Digon o le i ganiatáu i'r uchafswm o gerbydau o ran nifer a maint sy'n debygol o wasanaethu'r datblygiad ar unrhyw adeg benodol ac i symud yn rhwydd ac aros i lwytho a dadlwytho heb achosi anghyfleustra i gerbydau a cherddwyr ar y briffordd gyhoeddus neu ddefnyddwyr eraill y safle.
- A1.2 *Lle Parcio Anweithredol* - Lle ar gyfer cerbydau nad ydynt o reidrwydd yn cael eu defnyddio ar gyfer gweithrediad yr eiddo.
- A1.3 *Lle Parcio Preswyl* - Yn cynnwys y lle sydd angen ar gyfer trigolion a lle ar gyfer ceir pobl sy'n ymweld â'r preswylwyr.
- A1.4 *Arwynebedd Llawr GROS* - Y safonau sy'n berthnasol i arwynebau llawr yw'r arwynebedd llawr GROS, h.y. yn cynnwys waliau allanol, ac eithrio lle mae'r testun yn nodi fel arall mewn perthynas â thafarndai, bwytai, caffis a mannau addoli.
- A1.5 *Estyniad neu Ddatblygu Adeiladau Presennol* - Unrhyw ddatblygiad a wneir o fewn fframwaith y Gorchymyn Datblygu Cyffredinol a Ganiateir (nad oes felly angen caniatâd cynllunio) yn amodol ar gyflawni'r gofynion parcio a amlinellir yn y ddogfen hon. Fodd bynnag, rhaid adleoli unrhyw le barcio a ddadleolir.
- A1.6 *Mynediad Cludiant Cyhoeddus* - Mae darpariaeth cludiant cyhoeddus yn cynnig y potensial o leihau'r defnydd o geir a lle bo hynny'n briodol dylid gwella lefel y ddarpariaeth hon drwy'r broses gynllunio ar gost y datblygyr.
- A1.7 *Dwysedd Cyflogaeth* – Aseswyd y safonau ar sail dwysedd arferol (manwerthu 19.5m² fesul gweithiwr; diwydiannol 35 - 45m² fesul gweithiwr, swyddfa 16.5m² fesul gweithiwr). Gellir trin amrywiadau o ran dwysedd yn ôl eu rhinweddau.
- A1.8 *Defnydd Tir* - at ddibenion gweithredu'r safonau parcio mae'r tabl canlynol yn amlinellu'r defnyddiau tir a nodir yng Ngorchymyn Cynllunio Gwlad a Thref (Dosbarthiadau Defnydd) 1987 a diwygiadau ers hynny.
- A1.9 Nid yw rhai defnyddiau yn y ddogfen hon yn perthyn i unrhyw Ddosbarth Defnydd penodol ac felly mae'n rhaid delio'n unigol â'r rhain (gweler sui generis) e.e. marchnadoedd awyr agored. Nid yw absenoldeb safonau parcio ar gyfer defnydd tir penodol yn golygu na fydd angen unrhyw ddarpariaeth parcio.
- A1.10 Mae Tabl 1 yn rhestru enghreifftiau o fathau o ddatblygiadau yn ôl dosbarthiad 'Gorchymyn Cynllunio Gwlad a Thref (Dosbarthiadau Defnydd) 1987 (fel y'i diwygiwyd)'.

Tabl A1: Enghreifftiau o ddefnyddiau tir yn ôl categori yng Ngorchymyn Cynllunio Gwlad a Thref (Dosbarthiadau Defnydd) 1987 (fel y'i diwygiwyd)

Dosbarthiadau Defnydd yng Ngorchymyn 1987	Defnyddiau Tir mewn Canllawiau Parcio
Dosbarth A1: Siopau	Siopau, Archfarchnadoedd ac Uwchfarchnadoedd; Manwerthu Warws (Talu a Chludo)
Dosbarth A2: Gwasanaethau Ariannol a Phroffesiynol	Swyddfeydd (dim ond mewn achosion lle darperir eiddo'n bennaf ar gyfer aelodau o'r cyhoedd sy'n ymweld)
Dosbarth A3: Bwyd a Diod	Bwytai, Tafarndai, Caffis, Cludiant, Clybiau Trwyddedig
Dosbarth B1: Busnes	Swyddfeydd (heblaw am rai yn A2 uchod) / Diwydiant Ysgafn
Dosbarth B2: Diwydiant Cyffredinol	Diwydiant
Dosbarth B8: Storio neu Ddosbarthu	Warysau Cyfanwerthu
Dosbarth C1: Gwestai a Hosteli	Gwestai
Dosbarth C2: Sefydliadau Preswyl	Cartrefi i'r Henoed, Plant, ac ati; Cartrefi Nyrsio; Ysbytai
Dosbarth C3: Anheddau	Tai a Fflatiau Pwrpas Cyffredinol a Thai Gwarchod
Dosbarth C1: Sefydliadau Amhreswyl	Canolfannau Iechyd, Meddygfeydd, Eglwysi, Ysgolion, Colegau Addysg Uwch ac Addysg Bellach; Llyfrgelloedd ac ati
Dosbarth D2: Ymgynnull a Hamdden	Canolfannau Hamdden; Clybiau Chwaraeon; Neuaddau Bingo

- A1.11 Nid yw'r safonau wedi'u diffinio o ran Gorchymyn Dosbarthiadau Defnydd 1987 gan y byddai hyn yn golygu fod ystod eang o ddarpariaeth a argymhellir e.e. Mae busnesau Dosbarth B1 yn cynnwys rhai defnyddiau swyddfa a diwydiant. Byddai safon sy'n rhagweld y defnydd cyfnewidiol hwn yn eang iawn, ac felly, mae safonau ond yn cael eu rhoi ar gyfer defnydd tir penodol dan sylw e.e. defnydd swyddfa neu ddiwydiannol.
- A1.12 O ystyried cyfnewidioldeb y defnyddiau efallai y bydd angen gosod cyfyngiadau ar ddatblygiadau o fewn y dosbarthiadau ehangach hyn er mwyn adlewyrchu'r gofynion parcio ceir.
- A1.13 Yn ogystal, mae'r Cyngor yn cadw'r hawl i drin pob cais cynllunio ar sail eu rhinweddau yn ôl maint, natur, lleoliad, dwysedd, cyflogaeth a nodweddion creu traffig y datblygiad arfaethedig a'i effaith ar y rhwydwaith priffyrdd lleol a rhanbarthol.
- A1.14 Er mwyn i'r awdurdod lleol dderbyn cynllun teithio a gyflwynir, mae'n bosibl y bydd angen paratoi Cytundeb Adran 106 i sicrhau cydymffurfiaeth barhaus â chynnwys y cynllun teithio.

Atodiad 2 – Nodiadau'n ymwneud â safonau parcio

Nodiadau'n ymwneud â safonau parcio Preswyl

- A2.1 Dylid darparu parcio cwrtil a garejis fel yr opsiwn parcio mwyaf diogel lle bynnag y bo modd, wedi'u lleoli wrth ymyl yr annedd yn ddelfrydol. Dylid osgoi blociau o garejis ymhellach i ffwrdd. Mae ond yn bosibl ystyried garejis yn lleoedd parcio os oes ganddynt arwynebedd mewnol clir, fel yr awgrymwyd gan y Fanyleb ar gyfer Strydoedd, mesuriadau o 6m x 3m ar gyfer garej sengl. Os oes angen mynediad i bobl anabl, rhaid cynyddu'r arwynebedd i 6m x 3.8m.
- A2.2 Ar gyfer datblygiadau lle darparwyd tystiolaeth glir i ddangos y bydd lefelau perchnogaeth ceir yn is na'r arfer, efallai y gellir cymryd agwedd fwy hyblyg tuag at lefydd parcio. Tystiolaeth dderbyniol o hyn fyddai trefniant contract gyda thenantiaid i sicrhau bod lefelau perchnogaeth ceir yn isel.
- A2.3 Mewn perthynas â chartrefi preswyl ar gyfer yr henoed a chartrefi nyrsio, rhaid darparu digon o le ymarferol yn agos at yr adeilad i alluogi mynediad a ffordd allan i ambiwlans heb orfod bacio.
- A2.4 Rhaid cynllunio lleoedd parcio ymwelwyr fel rhan annatod o unrhyw ddatblygiad lle mae angen ac mae'n rhaid ystyried anghenion yr anabl.

Nodiadau'n ymwneud â safonau parcio Swyddfa

- A2.5 Nid oes rhaid i unrhyw ddatblygiad swyddfa a wneir o fewn fframwaith y Gorchymyn Datblygu Cyffredinol a Ganiateir (nad ydynt felly angen caniatâd cynllunio) gyflawni'r gofynion parcio a amlinellir yn y ddogfen hon. Fodd bynnag, rhaid adleoli unrhyw le barcio a ddadleolir.
- A2.6 Gellir rhoi ystyriaeth i lacio'r gofynion parcio mewn ardaloedd siopa ar gyfer y newid defnydd ar lawr gwaelod eiddo o Ddosbarth Defnydd A1 (siopau) i Ddosbarth Defnydd A2 (Gwasanaethau Ariannol a Phroffesiynol).

Nodiadau'n ymwneud â safonau parcio Siopa

- A2.7 Er y gall 'parciau manwerthu' rannu lleoedd parcio, bydd yn dal i fod angen lefelau tebyg o barcio i siopau sengl mewn datblygiadau o'r fath, oherwydd y cyfnodau parcio hirach. Lle mae adeiladau presennol yn cael eu defnyddio ar gyfer sefydlu marchnad stondinau, bydd yr ymgeisydd yn nodi lleoliad ar gyfer darparu lleoedd parcio i ymwelwyr.
- A2.8 Nid oes rhaid i unrhyw ddatblygiad sy'n ymwneud â siopau ac a wneir o fewn fframwaith y Gorchymyn Datblygu Cyffredinol a Ganiateir (nad ydynt felly angen caniatâd cynllunio) gyflawni'r gofynion parcio a amlinellir yn y ddogfen hon. Fodd bynnag, rhaid adleoli unrhyw le barcio a ddadleolir.
- A2.9 Mae'r safon anweithredol yn cynnwys parcio ar gyfer staff. Yn ogystal â'r gofynion parcio gweithredol at ddibenion gwasanaethu, rhaid darparu digon o

le ychwanegol bob amser i ganiatáu i gerbydau gwasanaeth ddod i mewn a gadael cwrtíl ardal wasanaethu'r siop heb orfod bacio.

Nodiadau'n ymwneud â safonau parcio Warws Manwerthu a Garejys

A2.10 Mae'r ystod o deithiau a gynhyrchir a'r galw am leoedd parcio mewn warysau manwerthu yn amrywio'n fawr. Gellir dosbarthu gofynion parcio y rhan fwyaf o fathau cyffredin o siopau yn ôl bandiau eang. Adlewyrchir hyn gan y gofynion yn y tabl.

Gofyniad Uchaf -	Siopau DIY
Gofynion amrediad canolig -	Siopau cyfarpar trydanol / nwy, dodrefn mewn pecynnau fflat
Gofynion isaf -	Siopau dodrefn wedi'u cydosod / carpedi, nwyddau'r cartref a hamdden

A2.11 Er y gall lleoedd parcio fod wedi'u rhannu mewn 'parciau manwerthu', bydd yn dal amgen lefelau tebyg o leoedd parcio i siopau unigol mewn datblygiadau o'r fath, oherwydd y cyfnodau parcio hirach.

A2.12 Lle mae adeiladau presennol yn cael eu defnyddio i sefydlu marchnad stondinau, bydd yr ymgeisydd yn nodi lleoliad ar gyfer darparu lleoedd parcio i ymwelwyr. Mae'r safon anweithredol yn cynnwys parcio ar gyfer staff. Gellir llacio gofynion parcio mewn canolfannau gwasanaeth cyflym, e.e. teiars, pibellau gwacáu, MOT ac ati. Os yw busnes gwerthu ceir yn cynnwys ardaloedd arddangos allanol, bydd angen lle parcio ychwanegol.

A2.13 Yn ogystal â'r gofynion parcio gweithredol at ddibenion gwasanaethu, rhaid darparu digon o le ychwanegol bob amser i ganiatáu i gerbydau gwasanaeth ddod i mewn a gadael cwrtíl ardal wasanaethu'r eiddo heb orfod bacio.

A2.14 Bydd siopau cyfleus mewn gorsafoedd petrol yn denu cwsmeriaid nad ydynt yn prynu petrol hefyd ac felly bydd angen lle parcio. Rhaid asesu'r gofyniad ychwanegol ar gyfer hyn ar gyfer siop fach.

Nodiadau'n ymwneud â safonau parcio Diwydiant / Warysau Diwydiannol

A2.15 Dylai cerbydau allu dod i mewn a gadael y safle heb orfod bacio. Caniateir llacio'r rheolau ar gyfer gofod gweithredol pan wneir trefniadau gwasanaethu arbennig. Mae parcio ymwelwyr wedi'i gynnwys fel parcio anweithredol.

A2.16 Nid oes rhaid i unrhyw ddatblygiad warws diwydiannol a wneir o fewn fframwaith y Gorchymyn Datblygu Cyffredinol a Ganiateir (nad ydynt felly angen caniatâd cynllunio) gyflawni'r gofynion parcio a amlinellir yn y ddogfen hon. Fodd bynnag, rhaid adleoli unrhyw le barcio a ddadleolir.

A2.17 Diwydiannau uwch-dechnoleg yw cwmnïau sy'n arbenigo mewn arloesi technegol sydd fel arfer yn seiliedig ar fibrobrosesyddion. Os defnyddir yr adeiladau fel depos dosbarthu, rhaid darparu digon o le hefyd ar gyfer

cerbydau masnachol sy'n debygol o gael eu parcio yno dros nos.

Nodiadau'n ymwneud â safonau parcio Mannau Adloniant

- A2.18 Yn ogystal â'r gofynion parcio gweithredol at ddibenion gwasanaethu, rhaid darparu digon o le ychwanegol bob amser i ganiatáu i gerbydau gwasanaeth ddod i mewn a gadael cwrtil ardal wasanaethu'r eiddo heb orfod bacio.

Nodiadau'n ymwneud â safonau parcio Gwestai a Bwytai

- A2.19 Dylid asesu cyfleusterau ar gyfer rhai nad ydynt yn breswylwyr gan ddefnyddio'r categori priodol. Dylid defnyddio lwfans pan gaiff adnoddau eu rhannu. Mae'r amrywiaeth mewn gofynion parcio rhwng parthau'n caniatáu gwahaniaethu rhwng tafarndai 'gwledig' a thafarndai 'trefol' lle mae cyfran uwch o'u cwsmeriaid yn debyg o gerdded yno.
- A2.20 Nid oes rhaid i unrhyw ddatblygiad gwesty neu fwyty a wneir o fewn fframwaith y Gorchymyn Datblygu Cyffredinol a Ganiateir (nad ydynt felly angen caniatâd cynllunio) gyflawni'r gofynion parcio a amlinellir yn y ddogfen hon. Fodd bynnag, rhaid adleoli unrhyw le barcio a ddadleolir.
- A2.21 Gellir llacio'r gofyniad anweithredol am fwytai a chaffis mewn ardaloedd siopa sefydledig os gellir dangos eu bod yn 'atodol' i'r ardal siopa neu lle mae bwytai o'r fath yn cael eu defnyddio'n bennaf gyda'r nos pan fydd digon o leoedd parcio yn y cyffiniau. Fodd bynnag, rhaid darparu lle parcio digonol ar gyfer staff yn y cefn. (Nid yw hyn yn berthnasol i gaffis cludiant).
- A2.22 Yn ogystal â'r gofynion parcio gweithredol at ddibenion gwasanaethu, rhaid darparu digon o le ychwanegol bob amser i ganiatáu i gerbydau gwasanaeth ddod i mewn a gadael cwrtil ardal wasanaethu'r eiddo heb orfod bacio.

Nodiadau'n ymwneud â safonau parcio Cyfleusterau Cymunedol

- A2.23 Bwriad yr ystod hon yw adlewyrchu gwahanol ddalgylchoedd eglwysi a manau addoli. Byddai angen darpariaeth is ar gyfer un sy'n gwasanaethu ardal leol nag un sy'n gwasanaethu ardal eang.
- A2.24 Rhaid ystyried darparu lle parcio i fysiau ac i barcio beiciau a beiciau modur lle y bo'n briodol. Yn ogystal â'r gofynion parcio gweithredol at ddibenion gwasanaethu, rhaid darparu digon o le ychwanegol bob amser i ganiatáu i gerbydau gwasanaeth ddod i mewn a gadael cwrtil ardal wasanaethu'r eiddo, lle bod un ar gael, heb orfod bacio.
- A2.25 Mae'r cyfeiriad at ymarferydd yn cynnwys doctor, deintydd, nyrs, ymwelwyr iechyd ac ati.

Nodiadau'n ymwneud â safonau parcio Sefydliadau Addysgol

- A2.26 Yn ychwanegol i'r lle parcio anweithredol rhaid darparu lle ar gyfer codi a gollwng plant ysgol. Mewn perthynas â Meithrinfeydd Dydd mewn adeiladau wedi eu trawsnewid dylid ystyried a oes gofod digonol ar gael ar gyfer parcio

wrth ymyl y palmant (h.y. parcio heb ei gyfyngu). Dylid asesu hyn pan fod y feithrinfa'n llawn. Lle mae staff rhan amser yn cael eu cyflogi dylid eu crynhoi i'w niferoedd cyfwerth ag amser llawn.

A2.27 Mae profiad wedi dangos y bydd angen o leiaf 15 lle ar gyfer y rhan fwyaf o fathau eraill o ysgolion. Rhai o'r eithriadau i hyn yw ysgolion uwchradd arbenigol (e.e. crefyddol neu Gymraeg) gyda dalgylch eang lle gallai niferoedd is fod yn ddigonol, neu ysgolion mwy ym mhob categori lle gallai cynnydd sylweddol (hyd at 50) fod yn ddymunol. O ran bysiau, dylid darparu digon o leoedd oddi ar y stryd ar gyfer yr holl wasanaethau y mae gweithredwr yr ysgol newydd yn rhagweld y bydd yn eu cynnal ar gyfer disgyblion, ac eithrio bysiau gwasanaeth sy'n mynd heibio.

A2.28 Dylai'r ardal barcio gynnwys cyfleuster i gerbydau droi heb facio. Mewn amgylchiadau eithriadol, byddai ardal gylchredeg / droi i ffwrdd o ardaloedd cylchredeg disgybl yn dderbyniol.

A2.29 Diffiniadau o ysgolion at ddibenion y safonau hyn:

Meithrin	- mae grwpiau cyn oed ysgol 3 – 5 oed yn aml mewn eiddo preswyl wedi'u trosi
Babanod	- oed ysgol ffurfiol 3 i 7 oed
Cynradd	- ysgolion ar gyfer plant yn yr ystod 5 neu 7 i 11 oed
Uwchradd	- ystod 11 i 18 oed

Colegau Addysg Uwch ac Addysg Bellach - gan gynnwys colegau chweched dosbarth

A2.30 Rhaid cynnig darpariaeth addas i rieni allu gollwng / codi plant yn ôl amgylchiadau lleol ac unrhyw gynllun teithio i'r ysgol. Rhaid lleoli manau gollwng plant fel nad ydynt yn peryglu diogelwch disgyblion sy'n cerdded neu'n beicio i'r ysgol.

Atodiad 3 – Cynllun lleoedd parcio

A3.1 Mae Ffigur 2, isod, yn dangos yr isafswm maint ar gyfer lle parcio sengl, gyda gofynion ychwanegol ar gyfer defnyddwyr cadeiriau olwyn.

A3.2 Cerbydau Gyrwyr Anabl - Arwynebedd safonol lleoedd parcio ceir yw 4.8m x 3.6m. Mae hyn yn caniatáu symud o gerbyd i gadair olwyn. Gyda rhai cynlluniau gellir defnyddio lleoedd safonol ond rhaid cynnwys darpariaeth ychwanegol er mwyn i bobl anabl symud i'w cadeiriau olwyn. Rhaid darparu mynediad i'r cefn.

Ffigur A2 Isafswm maint lleoedd parcio un car

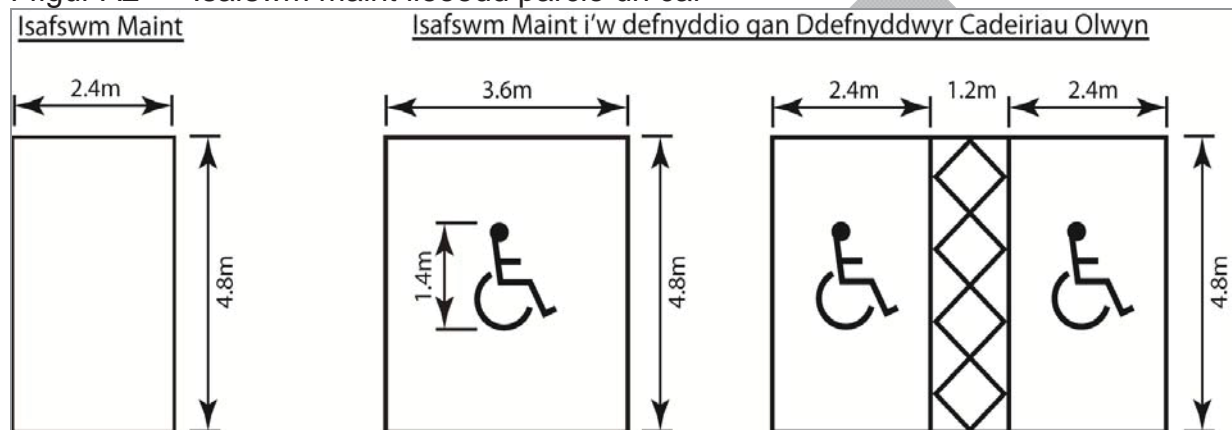

A3.3 Mae ffigurau 3 a/ b yn dangos dulliau amgen o drefnu 12 lle parcio ceir. Mae'r ffigur cyntaf (3a) yn dangos cynlluniau safonol yn ôl yr isafswm maint ar gyfer lle parcio i geir o 4.8m x 2.4m, tra bod y mesurau yn yr ail ffigur (3b) yn seiliedig ar lle parcio safonol 4.8m x 2.6m.

Ffigur A3a Dulliau eraill o drefnu 12 lle parcio ceir yn unol â'r isafswm maint ar gyfer lle parcio ceir o 4.8m x 2.4m

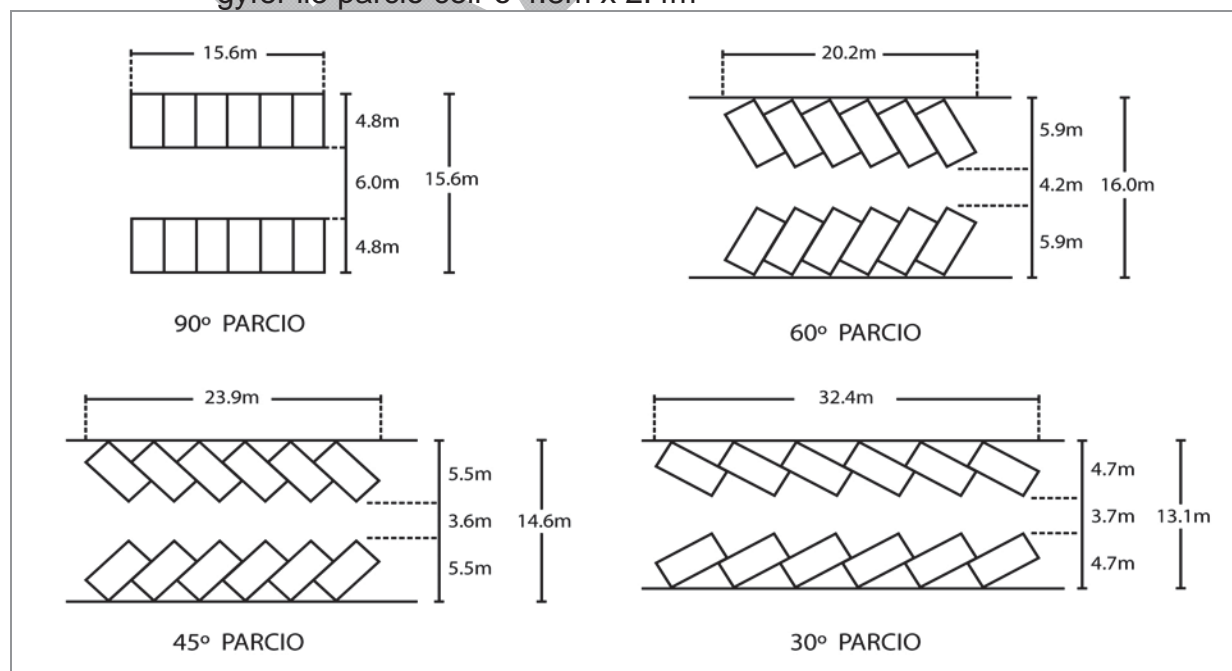

Ffigur A3b Dulliau eraill o drefnu 12 lle parcio ceir yn unol â'r maint safonol ar gyfer lle parcio ceir o 4.8m x 2.6m

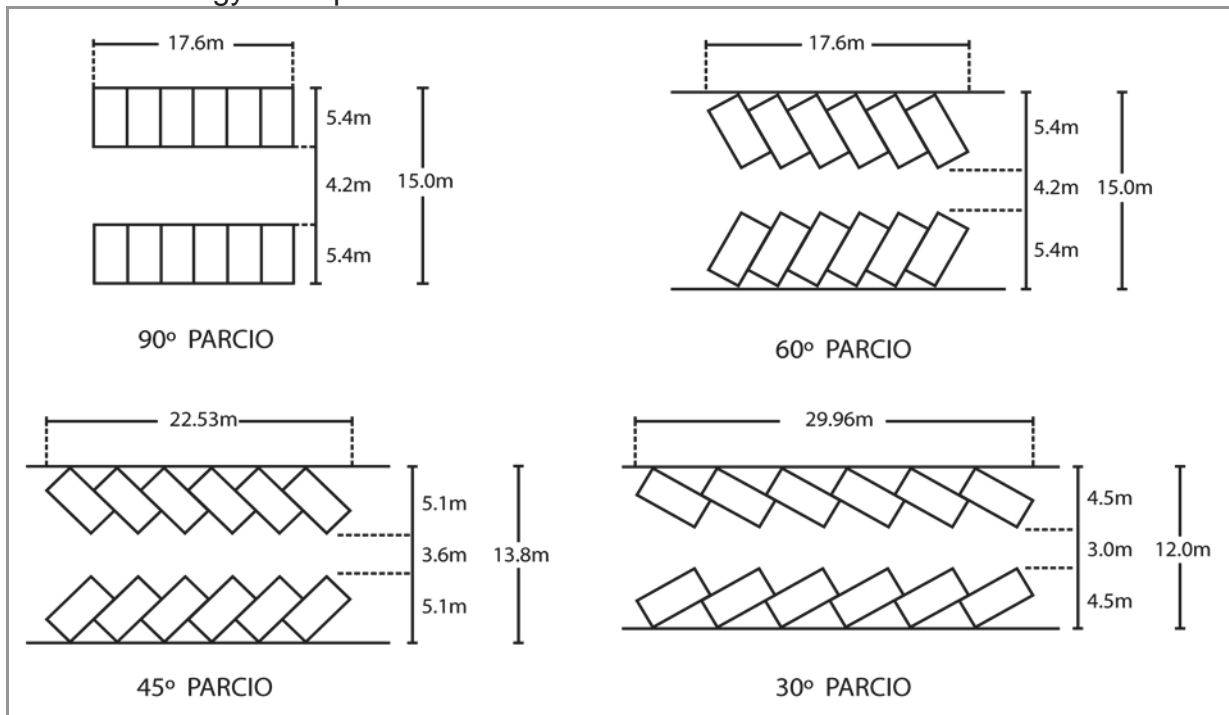

A3.4 Rhaid i drefniadau parcio ar hyd ffordd cyhoeddus ystyried yr isafswm lled ar gyfer eil gylchredeg o 3.0m ar gyfer traffig un ffordd a 5.0m ar ffordd sy'n caniatáu traffig dwyffordd.

Ffigur A4 Dulliau eraill o drefnu lleoedd parcio paralel

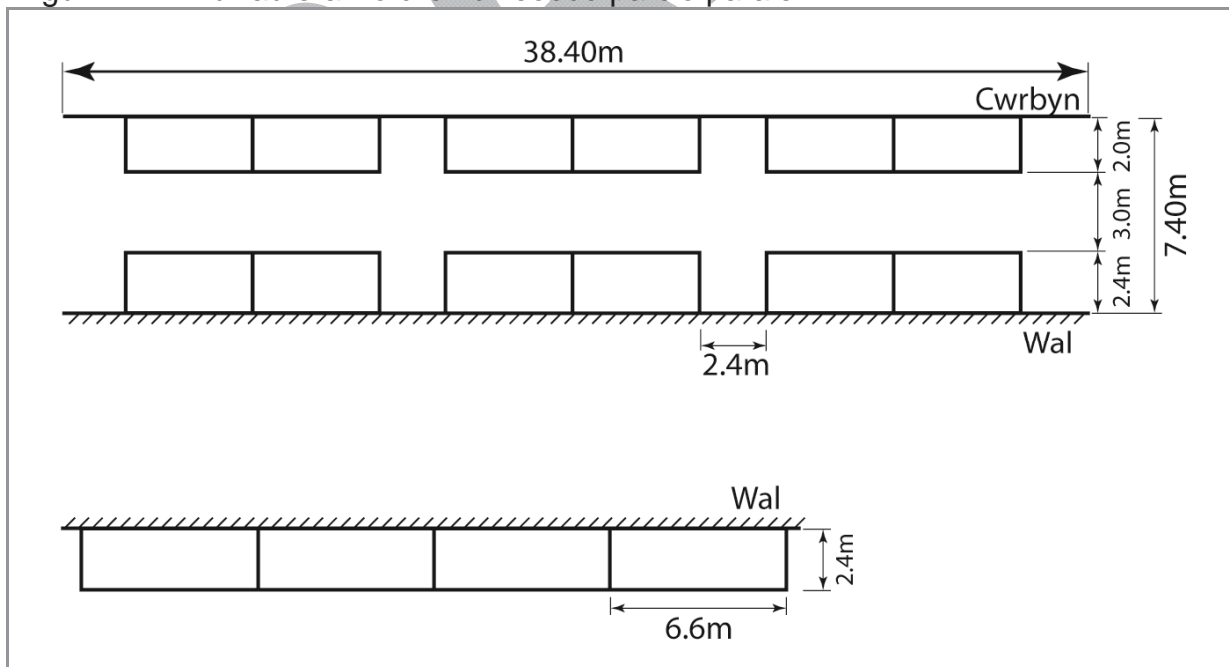

A3.5 Lleoedd Cerbydau - Rhaid i faint y lle fod yn ddigonol ac wedi'i leoli fel ei fod yn caniatáu symud cerbyd o fewn y safle, e.e. mae angen isafswm absoliwt o 105m² ar lori anhyblyg 12m o hyd i'w galluogi i adael safle heb orfod bacio. Mae modd dod o hyd i fanylion pellach o arfer dylunio da yn Safonau Dylunio

prïodol yr Awdurdod Priffyrdd neu 'Designing for Deliveries', y Gymdeithas Cludo Nwyddau 1998.

A3.6

Cerbydau (nwyddau) cymalog*	16.50m x 2.55m
Cerbydau llwytho isel cymalog	18.00m x 2.55m
Cerbydau anhyblyg	12.00m x 2.55m
Bysiau a Choetsis (dwÿ echel)	13.50m x 2.55m
Bysiau a Choetsis (tair echel)	15.00m x 2.55m
Bysiau a Choetsis (Cymalog)	18.75m x 2.55m
Yr uchafswm a ganiateir ar gyfer cerbydau oergell yw 2.65m.	

* - Deddf Traffig y Ffyrdd 1988: "ystyr 'cerbyd nwyddau cymalog' yw cerbyd modur sydd wedi'i adeiladu fel y gall trelar a gynlluniwyd i gludo nwyddau ynghlwm wrtho drwy osodiad rhannol yn y fath fodd fel ei fod yn achosi i'r cerbyd modur gynnal cyfran sylweddol o bwysau'r trelar ..."

Atodiad 4- Trafodaeth yr Aelodau

A4.1 Ni fydd Atodiad 4 yn rhan o'r nodyn Canllawiau Cynllunio Atodol pan gaiff ei fabwysiadu. Mae wedi'i gynnwys i adlewyrchu'r drafodaeth a gafodd Aelodau'r cyngor yn ystod cyfarfod y Pwyllgor Cynllunio ar 22 Ionawr 2014.

A4.2 Er nad oes unrhyw gwestiynau manwl yn y ddogfen, efallai y bydd aelodau'r Cyhoedd yn dymuno cyflwyno sylwadau ar y materion canlynol.

A4.3	Ymholiad y Cynghorydd	Cyfeiriad yn y ddogfen
A4.4	Amlygodd yr Aelodau'r lefelau parcio 'anhrefnus' ac anaddas yng nghanol trefi Llangollen a'r Rhyl.	Mae 'Gwasanaethau Priffyrdd ac Amgylcheddol' a 'Gwasanaethau Tai a Datblygu Cymunedol' Cyngor Sir Ddinbych yn cydweithio i ddatblygu polisi parcio a strategaeth gorfodi parcio newydd ar gyfer y Sir. Y ddogfen hon fydd y pwynt cyfeirio cyntaf i ddelio â materion o ardaloedd tagfeydd parcio a gorfodi parcio. Mae drafft CCA 'Gofynion Parcio' yn cyfrannu at Bolisi Parcio'r Cyngor er mwyn gosod nifer y gofodau parcio sydd eu hangen ar gyfer datblygiadau newydd ac addasiadau.
A4.5	Pam fod y ddogfen yn cynnig lefelau gwahanol o barcio ar gyfer ardal adfywio Gorllewin y Rhyl?	Nid yw drafft CCA 'Gofynion Parcio' yn cynnig safonau parcio gwahanol ar gyfer ardaloedd unigol y Rhyl. (Gweler paragraff 6.11) h.y. bydd yr un safonau parcio yn cael eu defnyddio ar gyfer datblygiadau newydd neu addasiadau yn Ne'r Rhyl, Dwyrain y Rhyl a Gorllewin y Rhyl (Gan gynnwys Ardal Adfywio Strategol). Cynigir bod angen uchafswm o 1 gofod parcio ar gyfer pob ystafell wely ar gyfer tai a fflatiau newydd. (Gweler paragraff 6.13). Yn unol â hynny, efallai y bydd tŷ newydd 3 ystafell wely yn ardal CCA Gorllewin y Rhyl yn cael hyd at 3 gofod parcio ar neu oddi ar y safle, gan ddibynnu ar yr amgylchiadau lleol. Mae hyn yr un faint o ofodau â'r CCA 21 cyfredol (CDU yn flaenorol) 'Gofynion Parcio mewn Datblygiad Newydd'.
A4.6	Sut mae cynnwys CCA drafft yn berthnasol i ddogfen CCA Gorllewin y Rhyl?	Mae cyfeiriad at Orllewin y Rhyl yn y CCA Parcio, paragraff 4.4. wedi'i gynnwys yn y ddogfen er mwyn sicrhau fod y datblygwyr yn ymwybodol o'r ffaith fod canllawiau pellach ar gael ynglŷn â thestunau penodol ac efallai y bydd gofynion ychwanegol yn berthnasol i'w cynnig. Gan fod CCA

		Gorllewin y Rhyl yn cynnwys dau baragraff ynglŷn â pharcio yn yr ardal benodol hon o'r Rhyl (Gweler CCA CDLI 3: Paragraffau 5.7 a 5.8), roedd yn cynnwys cyfeiriad at y ddogfen. Mae'r ddau baragraff yn cynnwys cyngor ynglŷn â'r dyluniad a lleoliad ond nid yw'n cynnwys y nifer o ofodau parcio y dylid eu darparu.
A4.7	A ddylid cyfeirio'n benodol at ofodau parcio beiciau modur oherwydd bod mwy a mwy o feiciau modur yn parcio mewn gofodau parcio ceir?	Mae paragraff 9.5 yn cyfeirio at ofodau parcio beiciau modur. Argymhellir gofod parcio 2.8m x 1.3m.
A4.8	Oes dull cyson o ddarparu gofodau parcio ceir o ran dyluniad a gosodiad mewn ardaloedd cadwraeth?	Mae ardaloedd cadwraeth yn ceisio diogelu a gwella ardaloedd oherwydd eu hymddangosiad pensaernïol arbennig neu ddiddordeb hanesyddol. Oherwydd eu natur lleoliad penodol, nid yw'r CCA hwn yn cynnig unrhyw fanylion o ran dyluniad a gosodiad darpariaeth parcio. Paragraff 5.1 (pwynt bwled 3): 'Mewn rhai amgylchiadau penodol e.e. Ardaloedd Cadwraeth, efallai y caniateir addasu'r safonau er mwyn diogelu amodau adeiledig / amgylcheddol naturiol.' Bydd materion Gosodiad a Dyluniad yn cael eu hasesu yn ôl rhinweddau'r cynnig.
A4.9	Gofynnwyd am eglurhad ynglŷn â'r eirfa megis, gofodau parcio anweithredol, a chais am wella'r ddogfen ar gyfer y defnyddwyr.	Mae gosodiad a geiriau'r ddogfen wedi'i newid eisoes lle bo'n ymarferol ar ôl gofyn am sylwadau cychwynnol yr Aelodau ar ddrafft y ddogfen. Mae 'safonau parcio' yn destun hynod dechnegol (priffyrdd). Mae Atodiad 1 yn darparu diffiniadau ar y geiriau penodol oedd yn cael eu defnyddio'n aml yn y ddogfen. Mae'r eirfa yn aml yn cael ei defnyddio gan awdurdodau cynllunio eraill.

**Atodiad II: Adroddiad yr Ymgynghoriad - Nodyn Canllaw Cynllunio Atodol
Drafft: Gofynion Parcio mewn Datblygiadau Newydd.**

1. Cyflwyniad

- 1.1 Mae'r adroddiad hwn yn manylu ar yr ymgynghoriad a gynhaliwyd ar y Canllaw Cynllunio Atodol (CCA) drafft: Gofynion Parcio mewn Datblygiadau Newydd, ac yn cynnwys crynodeb o'r ymatebion a dderbyniwyd a sut mae'r Cyngor wedi eu hystyried.
- 1.2 Ymgynghorodd y Cyngor ag aelodau'r cyhoedd ar y ddogfen ddrafft am gyfnod o 8 wythnos rhwng 3 Mawrth 2014 a 28 Ebrill 2014. Roedd yr ymarfer ymgynghori yn cynnwys hysbysiadau cyhoeddus mewn papurau lleol, datganiadau i'r wasg a llythyr at yr holl bobl sydd ar gronfa ddata Cynllun Datblygu Lleol Sir Ddinbych 2006-2021, gan gynnwys: Cyngorau Dinas, Tref a Chymuned; Cyngorwyr; awdurdodau lleol cyfagos a'r cyhoedd yn eu hysbysu o'r ymgynghoriad ac yn dweud wrthynt sut i ymateb.
- 1.3 Roedd copïau o'r ddogfen ar gael ar wefan Cyngor Sir Ddinbych, mewn llyfrgelloedd cyhoeddus ac yn Siopau Un Alwad y Cyngor.

2. Ymatebion a dderbyniwyd

- 2.1 Derbyniodd y Cyngor gyfanswm o 4 ymateb i'r CCA drafft, gan gynnwys Cyngor Cymuned Bodfari, Cyfoeth Naturiol Cymru, ac Ymgyrch Diogelu Cymru Wledig.
- 2.2 Cododd ymatebion i'r ymgynghoriad cyhoeddus y materion canlynol:
- Dylid ystyried gofyniad ar gyfer cynnwys arwynebau athraidd mewn mannau parcio ar raddfa fawr;
 - Darparu cyfleusterau ailwefru â plwg ar gyfer cerbydau trydan/hybrid; ac
 - Ni ddylai safonau parcio fod yn seiliedig ar fethodoleg 'rhagweld a darparu', a hyrwyddo'r defnydd o ddulliau eraill o drafnidiaeth.
- 2.3 Gellir cael copïau o'r holl ymatebion i'r ymgynghoriad cyhoeddus trwy gysylltu â'r tîm Polisi Cynllunio yn Ninbych dros y ffôn: 01824 706916 neu trwy e-bost: cdll@sirddinbych.gov.uk Mae crynodeb o'r ymatebion i'r ymgynghoriad wedi eu cynnwys ar ddiwedd yr adroddiad hwn yn Nhabl 1.

3. Newidiadau arfaethedig

- 3.1 Ar ôl ystyried yr holl sylwadau yn ofalus, penderfynodd y Cyngor beidio â chynnig unrhyw newidiadau i'r ddogfen. Fodd bynnag, roedd angen gwneud mân newidiadau i'r CCA o ganlyniad i newid ffeithiol, fel y nodwyd yn Nhabl 2.

Tabl 1: Ymatebion i'r ymgynghoriad

<i>Cynrychiolydd</i>	<i>Sefydliad</i>	<i>Sylw (crynodeb)</i>	<i>Ymateb y Cyngor</i>	<i>Newidiadau arfaethedig</i>
Matthew Ellis	Cyfoeth Naturiol Cymru	Nid yw Cyfoeth Naturiol Cymru yn dymuno mynegi sylwadau neu arsylwadau ar y ddogfen hon.	Nodwyd y sylw.	Dim newid arfaethedig.
M W Moriarty	Ymgyrch Diogelu Cymru Wledig	Ystyrir bod y cynnwys yn gynhwysfawr ac yn ddigonol.	Croesewir cymorth.	Dim newid arfaethedig.
Alex Litherland	Cyngor Cymuned Bodfari	Dylid ystyried gofyniad ar gyfer cynnwys arwynebau athraidd mewn mannau parcio ar raddfa fawr, hefyd ar gyfer darparu cyfleusterau ailwefru â phlwg ar gyfer cerbydau trydan/hybrid.	Mae arweiniad ar ddefnydd a dewis o ddeunydd palmant ac arwyneb ym mharagraff 10.5 ac yn y Llawlyfr Strydoedd. Nid yw'r CCA yn pennu'r holl nodweddion sydd eu hangen i fod yn rhan o'r cynnig cynllunio ar gyfer parcio ond gall cyfleusterau ailwefru fod yn ddymunol os bydd y galw yn digwydd.	Dim newid arfaethedig.
Alun Pugh	---	Nid yw'r fethodoleg 'rhagweld a darparu', fel y nodir yn y ddogfen, yn briodol. Mae'r safonau arfaethedig yn galw am ormod o le ar gyfer ceir preifat. Yn eu ffurf bresennol maent yn cynnig anogaeth glir i ddefnyddio ceir modur preifat fel yr opsiwn trafnidiaeth diofyn.	Mae diffinio safonau parcio ar gyfer datblygiadau newydd yn unol â'r galw safonol a ragwelir yn arfer cyffredin i liniaru effeithiau andwyol ar y rhwydwaith ffyrdd lleol a allai gael ei achosi ganddo. Fodd bynnag, mae'r CCA yn caniatáu ar gyfer gwriad yn dibynnu ar amgylchiadau lleol, gweler paragraff 5.2 a 5.3. Mae safonau parcio yn cael eu gosod allan yn unol â chanllawiau cenedlaethol. Nid ydynt yn egluro safonau ar gyfer ceir yn unig ond hefyd ar barcio beiciau (Pennod 8) a pharcio beiciau modur (Pennod 9).	Dim newid arfaethedig.

Tabl 2: Newidiadau ffeithiol a gynigir gan Swyddogion

<i>Paragraff</i>	<i>Newid Arfaethedig</i>	<i>Cyfiawnhad</i>
Teitl CCA	Disodli 'Nodyn Canllaw Cynllunio Atodol DRAFFT: Gofynion Parcio mewn Datblygiadau Newydd (Tachwedd 2013)' gyda 'Nodyn Canllaw Cynllunio Atodol: Gofynion Parcio mewn Datblygiadau Newydd Mai 2014)'	Newid golygyddol i adlewyrchu cynnydd y ddogfen tuag at gael ei fabwysiadu gan y Cyngor
2.1	Disodli 'Cymeradwywyd y ddogfen CCA hon yn ffurfiol ar gyfer ymgynghori cyhoeddus gan Bwyllgor Cynllunio Cyngor Sir Ddinbych ar 22.01.2014.' gyda 'Mabwysiadwyd y briff datblygu safle yma'n ffurfiol gan Bwyllgor Cynllunio Cyngor Sir Ddinbych ar XXXX .'	Newid golygyddol i adlewyrchu cynnydd y ddogfen tuag at gael ei fabwysiadu gan y Cyngor
2.2	Disodli ' Polisi Cynllunio Cymru Rhifyn 5 (Tachwedd 2012)' gyda 'Polisi Cynllunio Cymru Rhifyn 6 (Chwefror 2014)'	Newid ffeithiol – cyhoeddwyd dogfen newydd ym mis Chwefror 2014
4.1	Disodli ' Polisi Cynllunio Cymru (Rhifyn 5 - Tachwedd 2012)' gyda 'Polisi Cynllunio Cymru (Rhifyn 6 - Chwefror 2012)'	Newid ffeithiol – cyhoeddwyd dogfen newydd ym mis Chwefror 2014
11	Disodli ' Polisi Cynllunio Cymru (Rhifyn 5), Tachwedd 2012 gyda 'Polisi Cynllunio Cymru (Rhifyn 6), Chwefror 2014'	Newid ffeithiol – cyhoeddwyd dogfen newydd ym mis Chwefror 2014
Atodiad 4	Dileu Atodiad 4	Roedd A4 wedi'i fewnosod i adlewyrchu trafodaeth a gafodd Aelodau yn y Pwyllgor Cynllunio ar 22 Ionawr 2014.
Troedyn y Ddogfen	Dileu troedyn y ddogfen, gan gynnwys testun 'CCA Drafft: Gofynion Parcio mewn Datblygiadau Newydd'	Diwygiad i gynllun y ddogfen

Draft LDP SPG 'Parking Requirements'
18 July 2014

Equality Impact Assessment

Draft LDP SPG 'Parking Requirements'

Contact: Karsten Brußk

Updated: 18.07.2014

1. What type of proposal / decision is being assessed?

Other

2. What is the purpose of this proposal / decision, and what change (to staff or the community) will occur as a result of its implementation?

<p>Supplementary Planning Guidance notes (SPGs) amplifying the development plan policies in a clear and concise format with the aim of improving the process, design and quality of new development.</p> <p>The availability of car parking is a key element in managing car use and a major influence on the choice of transport. Car parking can take up large amounts of space in developments thereby reducing densities. Poor design and layout of parking areas can make it more difficult to provide effective walking, cycling, and public transport links.</p>

3. Does this proposal / decision require an equality impact assessment? If no, please explain why.

*Please note: if the proposal will have an impact on people (staff or the community) then an equality impact assessment **must** be undertaken*

No	<p>Supplementary Planning Guidance notes (SPGs) and SDBs amplify Denbighshire Local Development Plan 2006 – 2021 (LDP) policies in a clear and concise format with the aim of improving the process, design, and quality of new development. They do not set out any new policies.</p> <p>This SPG is linked to LDP policy ASA3 'Parking Standards', which was assessed as part of the LDP document production – see Denbighshire LDP 'Equality Impact Assessment Report (May 2011)'. It was concluded in table2: 'Screening of the Denbighshire Local Development Plan policies' that this policy is likely to 'Promote equality of opportunity by ensuring that new developments are accessible to all users, including mobility impaired'.</p>
----	---

4. **Please provide a summary of the steps taken, and the information used, to carry out this assessment, including any engagement undertaken**

(Please refer to section 1 in the toolkit for guidance)

N/A

5. **Will this proposal / decision have a positive impact on any of the protected characteristics (age; disability; gender-reassignment; marriage and civil partnership; pregnancy and maternity; race; religion or belief; sex; and sexual orientation)?**

(Please refer to section 1 in the toolkit for a description of the protected characteristics)

N/A

6. **Will this proposal / decision have a disproportionate negative impact on any of the protected characteristics (age; disability; gender-reassignment; marriage and civil partnership; pregnancy and maternity; race; religion or belief; sex; and sexual orientation)?**

N/A

7. **Has the proposal / decision been amended to eliminate or reduce any potential disproportionate negative impact? If no, please explain why.**

<Please Select>	<If yes, please provide detail>
-----------------	---------------------------------

8. **Have you identified any further actions to address and / or monitor any potential negative impact(s)?**

<Please Select>	N/A
-----------------	-----

Action(s)	Owner	By when?
<Please describe>	<Enter Name>	<DD.MM.YY>
<Please describe>	<Enter Name>	<DD.MM.YY>
<Please describe>	<Enter Name>	<DD.MM.YY>
<Please describe>	<Enter Name>	<DD.MM.YY>
<Unrestrict editing to insert additional rows>	<Enter Name>	<DD.MM.YY>

9. **Declaration**

Every reasonable effort has been made to eliminate or reduce any potential disproportionate impact on people sharing protected characteristics. The actual impact of the proposal / decision will be reviewed at the appropriate stage.

Review Date:	<DD.MM.YY>
--------------	------------

Name of Lead Officer for Equality Impact Assessment	Date
Karsten Brußk	18.07.2014

Please note you will be required to publish the outcome of the equality impact assessment if you identify a substantial likely impact.

Draft SPG: Parking requirements in New Developments

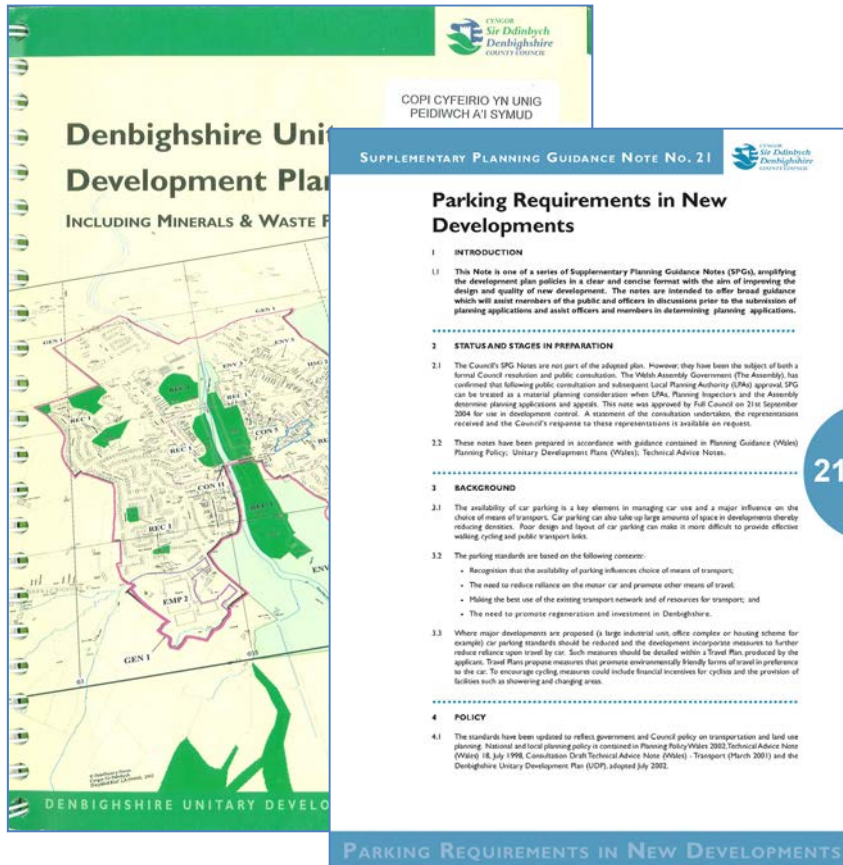

Denbighshire Unitary Development Plan
 INCLUDING MINERALS & WASTE PLANNING

SUPPLEMENTARY PLANNING GUIDANCE NOTE NO. 21

Parking Requirements in New Developments

21

PARKING REQUIREMENTS IN NEW DEVELOPMENTS

DENBIGHSHIRE COUNTY COUNCIL

LOCAL DEVELOPMENT PLAN
 2006 – 2022

Adopted 4th June 2013

DRAFT Supplementary Planning Guidance Note:
Parking Requirements in New Developments (November 2013)

Content	
1. Introduction	02
2. Status and stages in preparation	02
3. Background	02
4. Policy	03
5. Parking Standards	04
6. Parking Zones	05
6.1 Parking Zone 1	05
6.2 Parking Zone 2	09
7. Access for disabled people	11
8. Cycle parking standards	14
9. Motorcycle parking standards	15
10. Landscaping	16
11. Contacts / Sources	17
Appendices	
Figures	
Figure 1 Alternative ways of arranging disabled parking spaces	13

Draft SPG: 'Parking Requirements in New Developments' - 1 -



Draft SPG: Parking requirements in New Developments

Planning Policy Wales Edition 6 (February 2014)

Car parking provision is a major influence on the choice of means of transport and the pattern of development. Local authorities should ensure that new developments provide lower levels of parking than have generally been achieved in the past. Minimum parking standards are no longer appropriate. Local authorities should develop an integrated strategy on parking to support the overall transport and locational policies of the development plan. (Paragraph 8.4.2)

Draft SPG: Parking requirements in New Developments

Table 1: Comparison between UDP SPG no.21 and LDP Draft SPG

Examples	SPG no. 21 'Parking Requirements in New Developments'	Draft SPG 'Parking Requirements in New Developments'
Housing estate consisting of 7 three bedroomed houses and 3 two bedroomed houses	7 x 3 bedroomed house → 21 car spaces 6 x 2 bedroomed house → 6 car spaces no consideration for visitor parking = 27 car spaces	7 x 3 bedroomed house → 21 car spaces 3 x 2 bedroomed house → 6 car spaces + 2 spaces for visitors = 29 car spaces
Proposed new shop (500m²/ 5 units) and office development (1000m²)	Retail element: No distinction between operational / non-operational = 25 spaces (1 space per 20m ²) Office development: = 34 car spaces (1 space per 30m ²) → 59 spaces for cars and commercial vehicles	Retail element: Operational: 3 commercial vehicles spaces Non-operational: 17 car spaces (1 space per 30m ²) = 20 spaces Office development: 29 car spaces (1 space per 35m ²) → 49 spaces for cars and commercial vehicle
Conversion of a large 3-storey 5 bedroomed Victorian House to three one-bedroom flats	Up to 4 car spaces may be required depending on the number of car spaces already existing on site. For example: If the 5 bedroomed Victorian House already provides 5 car spaces, no additional car spaces would be allowed.	Up to 3 car spaces may be required depending on the number of car spaces already existing on site. For example: If the 5 bedroomed Victorian House already provides 2 car spaces, only 1 additional would be allowed.